

# FUNAI / fire tv

## 4 K 液 晶 テ レ ビ F560 シ リ ー ズ F460 シ リ ー ズ F370 シ リ ー ズ

### 取扱説明書

よりくわしい説明については・・・

**EM** 電子マニュアルで  
ご覧ください

この取扱説明書は、基本的な操作についてのみを説明した**簡易版の取扱説明書**です。

設定方法や便利な使いかたなど、くわしい説明については、船井電機 製品情報サイトの「サポート」ページ内「取扱説明書」ページから、**電子マニュアル**をご確認ください。



[funai.jp/tv/common/  
manual/f560-f460-f370/](http://funai.jp/tv/common/manual/f560-f460-f370/)

はじめに

2

接続する

22

視聴する

31

録画する

35

再生する

38

消去する

39

録画についての補足説明

40

各種設定

42

さまざまな情報

44

型番

FL-65UF560  
FL-55UF560  
FL-50UF560  
FL-65UF460  
FL-55UF370  
FL-50UF370  
FL-43UF370

HDMI®  
HIGH-DEFINITION MULTIMEDIA INTERFACE

G-GUIDE®

## はじめに

もくじ .....	2
ご使用の前に .....	3
● 取扱説明書の種類について .....	3
● 本書について .....	4
● 本書で使用するマークの意味 .....	4
安全のために必ずお守りください .....	5
各部のなまえとはたらき .....	15
● 本機前面／側面／背面 .....	15
● リモコン .....	20
ACASについて .....	21
● ACAS番号を確認する .....	21

## 接続する

アンテナや外部機器をつなぐ .....	22
● アンテナをつなぐ .....	22
● 外部機器をつなぐ .....	23
ネットワークをつなぐ .....	30
● LANケーブルを使ってつなぐ .....	30
● 無線LANを使ってつなぐ .....	30

## 視聴する

ホーム画面について .....	31
動画配信サービスを楽しむ .....	32
オプションメニューを使う .....	32
● 画面表示を確認する .....	32
デジタル放送について .....	33
番組表(Gガイド)について .....	34

## 録画する

番組を録画する .....	35
● 放送中の番組を録画する .....	35
● 番組表から一発予約で録画する .....	36
● 録画中に録画を停止する .....	36
録画予約を確認・消去する .....	37
● 設定済みの録画予約を確認する .....	37
● 予約一覧から不要な録画予約を消去する .....	37

## 再生する

録画した番組を再生する .....	38
-------------------	----

## 消去する

録画した番組を消去する .....	39
-------------------	----

## 録画についての補足説明

録画についての補足説明 .....	40
-------------------	----

## 各種設定

本機の情報を確認する .....	42
ネットワークによるソフトウェアの更新を おこなう .....	42
すべての情報を初期化する .....	43

## さまざまな情報

困ったときは .....	44
● おかしいな?と思ったときの調べかた .....	44
テレビ画面に表示されるメッセージ .....	47
使用上のお願い .....	49
保証とアフターサービス .....	53
仕様 .....	54

# ご使用の前に

## 取扱説明書の種類について

本機の説明は、内容によって**取扱説明書**(本書)と**電子マニュアル**(FUNAI製品情報サイトに掲載)に分けて記載しています。

必要な情報にあわせて、**取扱説明書**または**電子マニュアル**をご覧ください。

### 取扱説明書(本書)に記載している主な内容

- 安全上のご注意
- 設置、接続について
- 基本的な操作の説明

※その他、本機をお使いになる前にご覧いただきたい情報などを記載しています。

※電子マニュアルによりくわしい説明が記載されている内容について、取扱説明書(本書)では  を記載しています。

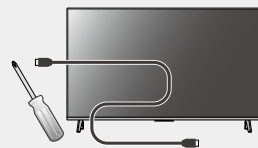

### 電子マニュアルに記載している主な内容

- 機能の説明
- くわしい操作の説明
- 詳細な設定について
- 困ったときは

※本機の機能を存分にお使いいただくために、取扱説明書(本書)には記載されていないよりくわしい情報を、パソコン/スマートフォンなどでご確認ください。



[funai.jp/tv/common/  
manual/f560-f460-f370/](http://funai.jp/tv/common/manual/f560-f460-f370/)

さらにくわしい情報は、パソコンやスマートフォンから、FUNAI製品情報サイトの「サポート」ページをご覧ください。



[funai.jp/cs/](http://funai.jp/cs/)

- ソフトウェアの更新情報
- 最新の取扱説明書(本書)
- 困ったときは
- よくあるご質問
- 接続確認済み機器
- 壁掛け金具

### サポート動画のご案内

FUNAI製品情報サイトの「サポート」ページで、接続方法や使いかたをわかりやすく説明したサポート動画をご覧ください。

#### F560シリーズ



[funai.jp/cs/  
supportmovie/#f560](http://funai.jp/cs/supportmovie/#f560)

#### F460シリーズ



[funai.jp/cs/  
supportmovie/#f460](http://funai.jp/cs/supportmovie/#f460)

#### F370シリーズ



[funai.jp/cs/  
supportmovie/#f370](http://funai.jp/cs/supportmovie/#f370)

## ご使用の前に(つづき)







### 本書について

本書は、**F560**シリーズ(FL-65UF560/FL-55UF560/FL-50UF560)、**F460**シリーズ(FL-65UF460)、および**F370**シリーズ(FL-55UF370/FL-50UF370/FL-43UF370)用に作成しています。

シリーズで異なる項目や仕様については、**F560シリーズ**、**F460シリーズ**、**F370シリーズ** を記載しています。

- 本書の操作説明は、リモコンでの操作を中心に説明しています。
- 本書で使用している本機のイラストは、一部をのぞき「FL-65UF560」です。
- 「本機」とは「お使いのテレビ」のことを、「他機」とは「本機以外の機器」のことを表します。
- 画面表示の細部や説明文、表現、ガイド、マーク、メッセージの表示位置などは、本書と製品で異なることがあります。
- 本書では、「アプリケーション」を省略して「アプリ」と表現している場合があります。
- 本書で例として記載している各画面の内容やフリーワードなどは説明用です。
- 製造番号は品質管理上重要なものです。お買い上げの際には、本機背面の製造番号と保証書の製造番号が一致しているかご確認ください。

### 本書で使用するマークの意味

マーク	説明
	取り扱い上のご注意を記載しています。
	機能などの補足説明、参考にしていただきたいこと、制限事項などを記載しています。
	関連する内容が記載されている本書のページ番号を記載しています。
	関連する内容を「電子マニュアル」に記載しています。 FUNAI製品情報サイトの「サポート」ページ内「取扱説明書」ページから、「電子マニュアル」を参照してください。
	リモコンの選択ボタン  などを押して、項目の決定や選択をすること、または次の動作に移行する場合に記載しています。

- 説明には専門的な用語を使用している場合があります。用語については、「用語の説明」をご覧ください。  
[EM] 「さまざまな情報」 ➡ 「用語の説明」
- 本機の動作状態によっては、実行できない操作をしたときに画面にメッセージが表示される場合があります。
- 本書では、画面にメッセージが表示される操作制限についての説明は省略している場合があります。

#### 録画メディアを表すマーク

- 本書や本機の操作画面などでは、録画メディアを以下の通り表現しています。

	USBハードディスク/外付けハードディスク/外付けHDD
---	------------------------------

# 安全のために必ずお守りください

この製品を正しく安全にお使いいただくために、次の事項に注意してください。

## ■ 図記号について

- この取扱説明書では、製品を安全に正しくお使いいただき、お使いになる方や他の人々への危害や財産への損害を未然に防止するために、いろいろな表示をしています。
- 誤った取り扱いをしたときに生じる危険とその程度を、次の表示で区分して説明しています。



### 警告

誤った取り扱いをしたときに、死亡や重傷などの重大な結果に結び付く可能性があるもの



### 注意

誤った取り扱いをしたときに、傷害または家屋・家財などの損害に結び付く可能性があるもの

- 図記号と意味は次のようになっています。内容をよく理解してから本文をお読みください。

#### ▷ 図記号の例



- 記号は必ずおこなっていただきたい行為を示しています。  
図の中に具体的な指示内容(左図の場合は電源プラグをコンセントから抜くこと)が描かれています。



- 記号は禁止の行為であることを示しています。  
図の中や近傍に具体的な禁止内容(左図の場合は分解禁止)が描かれています。



- △ 記号は注意(危険、警告を含む)を促す内容があることを示しています。  
図の中に具体的な注意内容(左図の場合は感電注意)が描かれています。

#### ▷ 図記号の意味



必ず指示に従い、おこなってください。



必ず電源プラグをコンセントから抜いてください。



絶対におこなわないでください。



絶対に分解・修理はしないでください。



絶対に触れないでください。



絶対にぬれた手で触れないでください。



絶対にぬらさないでください。



絶対に水場では使用しないでください。



注意してください。



高温に注意してください。



破裂に注意してください。

※ この取扱説明書のイラストや画面はイメージであり、実際とは異なる場合があります。

家庭用品品質表示法に基づく表示  
使用上のご注意

- 内部の温度が上昇しますので、設置の際は通気のために製品の周囲に間隔をおいてください。
- 温度の高い場所や湿気の多い場所で使用しないでください。
- 感電の危険があるため、裏ぶたを開けないでください。
- ちり、ほこりをとるため内部を掃除するときは、お買い上げの販売店、電気店などにご相談ください。

表示者 群馬県高崎市栄町1番1号 株式会社ヤマダホールディングス







## ■ 眼精疲労について

- 長時間液晶テレビの映像を見続けると、目に疲労が蓄積されます。

# 安全のために必ずお守りください(つづき)

## 警告

### ■ ご使用になるとき

<b>本機を屋外で使用しない</b> ● 屋内用として設計されています。		禁止
<b>本機をぐらついた台の上や傾いたところなど、不安定な場所に置かない</b> ● 落下すると、重大な人身傷害や死亡の原因となることがあります。 ● 特にお子様に対する多くの傷害は、以下のようなかんたんな予防措置をとることで回避できます。 - スタンドは本機に付属のスタンドを使用してください。 - 本機を安全に保持できるテレビ台などの家具を使用してください。 - 本機は設置するテレビ台などの家具の端からはみ出さないように設置してください。 - 本機と家具の両方を適切な設置場所に固定することなく、背の高い家具(食器棚や書棚など)に本機を設置しないでください。 - 本機と本機を設置するテレビ台などの家具の間には、布やその他の材質のものを敷かないでください。 - 本機やリモコンを操作するために、本機を設置したテレビ台などの家具によじ登ることの危険性をお子様に教育してください。 これまで使用していたテレビを使い続ける場合や別の場所に移動する場合にも、上記と同様の対応が必要です。		禁止
<b>本機に布団をかけたり、火のついたもの(ろうそく・線香・アロマなど)を置かない</b> ● 熱がこもってケースが変形することがあります。また、火災や、やけどの原因となります。 ● 裸火が倒れた場合は、火災の原因となります。		禁止
<b>本機を水でぬらさない</b> <b>水滴のかかる場所に置かない</b> <b>水などの入った容器(花瓶・植木鉢・コップ・化粧品・薬品など)を置かない</b> ● 海岸・水場や雨天・降雪時の窓辺での使用や設置に注意してください。 ● 風呂場では使用しないでください。 ● 内部に水が入ると、火災・感電・故障につながります。		水ぬれ禁止
<b>本機を改造または分解しない</b> ● キャビネットを分解したり、カバーや裏ぶたをはずしたりしないでください。感電の原因となります。 ● 内部の点検・調整・修理は、お買い上げの販売店にご相談ください。		改造・分解禁止
<b>アンテナは送配電線から離れた場所に設置する</b> ● 倒れた場合は、感電事故の原因となります。		指示

### F560シリーズ F460シリーズ

壁掛けもしくは壁寄スタンドなどをご利用される場合には、垂直な設置面に取り付け角度0°で設置する

- 本機の取り付け角度は(垂直な設置面に対して)0°のみに対応しています。取り付け金具で傾けた設置をすると、テレビ本体や部品並びに接続機器等の脱落による破損だけでなく、ケガや床などが損傷する原因となります。

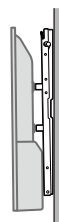

指示

### F560シリーズ F460シリーズ

壁掛けもしくは壁寄スタンドなどをご利用される場合には、

- 取付金具で傾けた設置はしない

- 傾斜した設置面へは設置しない

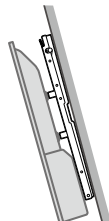
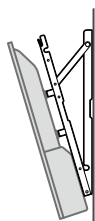

禁止

- 取付金具で傾けた設置や、傾斜した設置面への設置をすると、テレビ本体や部品並びに接続機器等の脱落による破損だけでなく、ケガや床などが損傷する原因となります。

本機にダストプレー(エアダスター)を使用しない

- 製品内部にガスが溜まった場合は、引火し爆発する恐れがあります。



禁止

### ■ 乾電池の取り扱い

乾電池を使用する場合は、被覆がやぶれたり、はがれたりしているものは使用しない

- 乾電池そのものがショートし、やけどする危険があります。



禁止

乾電池は乳幼児の手の届くところに置かない

- 万一、お子様が飲み込んだ場合は、ただちに医師にご相談ください。



注意

### ■ 電源コード・プラグの取り扱い

電源プラグはすぐに抜けるように容易に手が届く位置のコンセントを使用してください。通電を遮断するには、電源プラグを抜いてください。













本機を指定(表示)された電源電圧(交流100V)以外で使用しない

- 指定(表示)以外で使用すると、火災・感電・故障の原因となります。
- 接続する前に指定の電源電圧に適合しているか、もう一度確かめてください。



禁止







<p><b>電源プラグのほこりなどはとる</b></p> <ul style="list-style-type: none"> <li>絶縁不良となり、火災・感電の原因となります。</li> <li>ほこりをとる際は、かわいた布で拭いてください。</li> </ul>		指示
<p><b>雷が鳴りだしたらアンテナ線や電源プラグに触れない</b></p> <ul style="list-style-type: none"> <li>落雷すると感電することがあります。</li> </ul>		接触禁止
<p><b>ぬれた手で電源コードを抜き挿ししたり、水や液体をかけたりしない</b></p> <ul style="list-style-type: none"> <li>水は電気を通すため、感電の原因となる恐れがあります。</li> <li>必ずかわいた手で持ってください。</li> </ul>		ぬれ手禁止
<p><b>電源コードを正しく使用する</b></p> <ul style="list-style-type: none"> <li>束ねない</li> <li>延長・タコ足配線しない</li> <li>固定しない</li> </ul> <ul style="list-style-type: none"> <li>束ねての使用やステップルなどで固定すると内部の電線が切れて発熱し、焼損・発火の原因となります。</li> <li>タコ足配線すると発熱し、火災・故障の原因となります。</li> </ul>		指示
<p><b>電源プラグやコードを傷つけない</b></p> <ul style="list-style-type: none"> <li>破損させない</li> <li>加熱しない</li> <li>引っぱらない</li> <li>加工しない</li> <li>切断しない</li> <li>ねじらない</li> <li>曲げない</li> <li>重いものをのせない</li> </ul> <ul style="list-style-type: none"> <li>そのまま使用すると火災・感電の原因となります。</li> </ul>		禁止
<p><b>電源は、必要に応じてブレーカやヒューズを設置した専用回路からとる</b></p> <ul style="list-style-type: none"> <li>発火の原因となります。</li> </ul>		指示
<p><b>電源プラグは確実に挿し込み、抜き挿しが弱くなったものは使用しない</b></p> <ul style="list-style-type: none"> <li>不完全な挿し込みは接触不良となり発熱・火災・感電の原因となります。</li> <li>時々点検をしてください。</li> </ul>		禁止
<p><b>本機の開口部(通風孔など)から内部に金属類や燃えやすいものなどを挿し込まない</b></p> <ul style="list-style-type: none"> <li>火災・感電の原因となります。</li> <li>特にお子様のいるご家庭ではご注意ください。</li> </ul>		禁止
<p><b>電源プラグやコードは温度や湿度の高いところ(こたつの中やサウナなど)で使用しない</b></p> <ul style="list-style-type: none"> <li>感電・火災の原因となります。</li> </ul>		禁止
<p><b>電源プラグやコードは乳幼児が触れたり、手が届いたりするところに放置しない</b></p> <ul style="list-style-type: none"> <li>感電の原因となります。</li> </ul>		禁止
<p><b>電源コードを動かすと電源がオンになったりオフになったりするときや、コードが部分的に熱いときは使用しない</b></p> <ul style="list-style-type: none"> <li>コード内部の電線が切れているため、使用すると感電・火災の原因となります。</li> </ul>		禁止
<p><b>本機内部に水や異物が入ったときは使うのをやめ、電源プラグをコンセントから抜く</b></p> <ul style="list-style-type: none"> <li>そのまま使うと火災・感電の原因となります。お買い上げの販売店にご相談ください。</li> <li>特にお子様のいるご家庭ではご注意ください。</li> </ul>		プラグを抜く

## ■ 異常が発生したとき(電源プラグを抜く)

<p><b>本機や電源コードが異常なとき(煙が出ている、異常に熱い、変なにおいがする)は使うのをやめ電源プラグをコンセントから抜く</b></p> <ul style="list-style-type: none"> <li>そのまま使うと火災・感電の原因となります。お客様による修理は危険ですからお買い上げの販売店にご相談ください。</li> </ul>		プラグを抜く
<p><b>本機を落としたり、キャビネットを破損したりした場合は、電源プラグをコンセントから抜く</b></p> <ul style="list-style-type: none"> <li>そのまま使うと火災・感電の原因となります。お買い上げの販売店にご相談ください。</li> </ul>		プラグを抜く
<p><b>画面が映らない、音声が出ないなどの故障状態のときは電源プラグをコンセントから抜く</b></p> <ul style="list-style-type: none"> <li>そのまま使うと火災・感電の原因となります。お買い上げの販売店にご相談ください。</li> </ul>		プラグを抜く
<p><b>電源プラグやコードが傷んでいる場合(刃の曲がり、プラグカバーの傷み、心線の露出、断線など)は、電源プラグをコンセントから抜く</b></p> <ul style="list-style-type: none"> <li>そのまま使うと火災・感電の原因となります。お買い上げの販売店にご相談ください。</li> </ul>		プラグを抜く







## ⚠ 注意

### ■ 設置・移動するとき



<p><b>本機の開梱、スタンドの取り付けは必ず大人2人以上で作業する(3人以上を推奨)</b></p> <ul style="list-style-type: none"> <li>本機にスタンドを取り付けないと製品が転倒し、ケガの原因となったり、テレビ台や床などが傷ついたりすることがあります。</li> </ul>		注意
<p><b>海水や塩害に注意</b></p> <ul style="list-style-type: none"> <li>海辺にお住まいの方は、窓からの海水や塩害に注意してください。</li> </ul>		塩害注意
<p><b>本機を車の中で使用しない 自動車内に放置しない</b></p> <ul style="list-style-type: none"> <li>本機は車載用ではありません。</li> <li>車載で使用した場合は、車特有のノイズをひろい、音声や画像が乱れます。</li> <li>窓を閉めきった自動車内では、夏場は高温になり、キャビネットが変形し、発火・発煙事故の恐れがあります。また、冬場や雨期には結露が発生し、本機の故障の原因となります。</li> <li>お車に付いているACコンセントや市販品の車載用インバータなどを使って本機を使用しないでください。</li> </ul>		禁止
<p><b>本機を次のような場所に置かない</b></p> <ul style="list-style-type: none"> <li>湿気やほこりの多い場所</li> <li>油煙や湯気が当たる場所</li> <li>熱器具や加湿器の近く</li> <li>直射日光の当たる場所</li> <li>押し入れや本棚など風通しの悪い場所</li> <li>閉めきった自動車内など高温になるところ</li> </ul> <ul style="list-style-type: none"> <li>発熱による変形や火災・感電・故障の原因となります。</li> </ul>		禁止



# 安全のために必ずお守りください(つづき)

## ⚠️ 注意



<p><b>本機の上に乗ったり、ぶらさがったりしない</b></p> <ul style="list-style-type: none"> <li>● バランスがくずれて倒れたり、落下したりしてケガの原因となることがあります。</li> <li>● 特にお子様のいるご家庭ではご注意ください。</li> </ul>	
<p><b>本機の通風孔をふさがらない</b></p> <ul style="list-style-type: none"> <li>- 風通しの悪い狭い場所に置かない</li> <li>- じゅうたんや布団の上に置かない</li> <li>- テーブルクロスなどをかけない</li> <li>- 本機の設置は、上面 30 cm 以上、背面 20 cm 以上、左右 10 cm 以上の間隔をおく</li> </ul> <ul style="list-style-type: none"> <li>● 内部に熱がこもり火災の原因となります。</li> </ul>	
<p><b>本機を持ち運ぶとき、振動や衝撃をあたえない</b></p> <ul style="list-style-type: none"> <li>● 故障の原因となることがあります。</li> </ul>	
<p><b>本機をキャスター付きテレビ台に設置する場合には、キャスター止めをする</b></p> <ul style="list-style-type: none"> <li>● 動いたり、倒れたりしてケガの原因となることがあります。</li> </ul>	
<p><b>アンテナ工事は専門業者にお願ひする</b></p> <ul style="list-style-type: none"> <li>● アンテナ工事には技術と経験が必要です。お買い上げの販売店にご相談ください。</li> </ul>	
<p><b>安定した場所に設置する</b></p> <ul style="list-style-type: none"> <li>● 本機は安定した場所に設置してください。転倒し、ケガの原因となることがあります。</li> </ul>	

## ■ 電源コード・プラグの取り扱い





<p><b>お手入れの際、電源プラグをコンセントから抜く</b></p> <ul style="list-style-type: none"> <li>● 安全のため必ず電源プラグをコンセントから抜いてください。</li> </ul>	 プラグを抜く
<p><b>次のような場合は、電源プラグをコンセントから抜いておく</b></p> <ul style="list-style-type: none"> <li>- 長期間使わないとき</li> <li>- 旅行をするとき</li> </ul> <ul style="list-style-type: none"> <li>● 安全のため必ず電源プラグをコンセントから抜いてください。</li> </ul>	 プラグを抜く
<p><b>本機を移動する場合は、電源プラグをコンセントから抜き、アンテナ線や外部の接続線もはずす</b></p> <ul style="list-style-type: none"> <li>● そのまま移動するとコードに傷がつき、火災・感電の原因となります。</li> </ul>	 プラグを抜く
<p><b>電源コードを引っ張らない</b></p> <ul style="list-style-type: none"> <li>● 電源プラグを抜くとき、電源コードを引っ張るとコードが傷つき、火災・感電の原因となります。</li> <li>● 必ず電源プラグを持って抜いてください。</li> </ul>	
<p><b>電源コードを引き回さない</b></p> <ul style="list-style-type: none"> <li>● 戸を介して別の部屋へ引き回さないでください。コード内部の電線が切れて、焼損や火災の原因となります。</li> </ul>	

<p><b>電源プラグに洗剤や殺虫剤をかけない</b></p> <ul style="list-style-type: none"> <li>● 発煙・発火の原因となります。</li> </ul>	
<p><b>電源コードを熱器具に近付けないように注意</b></p> <ul style="list-style-type: none"> <li>● コードの被覆が溶けて火災・感電の原因となることがあります。</li> </ul>	 高温注意

## ■ ご使用になるとき

<p><b>年に1度を目安に本機内部の掃除を依頼する</b></p> <ul style="list-style-type: none"> <li>● 内部にほこりがたまったまま使用すると火災や故障の原因となることがあります。</li> <li>● 内部の掃除やその費用については、お買い上げの販売店にご相談ください。</li> </ul>	 指示
<p><b>液晶パネルの破損</b></p> <ul style="list-style-type: none"> <li>● 液晶パネルはガラスでできています。液晶パネルが破損したとき、ガラスの破片には直接触れないでください。ケガをする恐れがあります。</li> </ul>	

## ■ 乾電池の取り扱い

<p><b>乾電池は正しく挿入する</b></p> <ul style="list-style-type: none"> <li>● プラス(+)とマイナス(-)の向きを正しく入れる。</li> <li>● 誤って挿入すると破裂・液漏れによりケガや周囲を汚損する原因となることがあります。</li> </ul>	 指示
<p><b>指定されていない乾電池を使用しない</b></p> <ul style="list-style-type: none"> <li>● 破裂・液漏れにより、火災・ケガの原因となることがあります。</li> </ul>	
<p><b>新しい乾電池と古い乾電池を混ぜて使用しない</b></p> <ul style="list-style-type: none"> <li>● 破裂・液漏れにより、火災・ケガの原因となることがあります。</li> </ul>	
<p><b>乾電池の取り扱いに注意</b></p> <ul style="list-style-type: none"> <li>- ショートさせない</li> <li>- 分解・加熱をしない</li> <li>- 火の中に投入しない</li> <li>- 日光や火などの過度の熱にさらさない</li> </ul> <ul style="list-style-type: none"> <li>● 破裂する危険があります。</li> </ul>	 破裂注意



ご使用の前に下記の内容を必ずお読みください。

### 置き場所や取り扱い

- 非常時をのぞいて、電源がオンの状態では絶対に電源プラグをコンセントから抜かないでください。故障の原因となります。
- 引越しなど、遠くへ運ぶときは、傷がつかないように毛布などでくるんでください。また、衝撃や振動を与えないでください。
- ソフトウェアのダウンロード中に本機の電源プラグを抜いたり、停電が発生したりした場合は、本機が使用できなくなります。
- 本機をレコーダーなどの近くに置くと、映像や音声がかかるなど、故障の原因となることがあります。
- ほかの機器と近付けすぎると、機器がお互いに悪影響を与えることがあります。また、本機の近くで携帯電話やPHSを使用すると、映像や音声にノイズが入ることがありますので、本機からできるだけ離してご使用ください。
- 本機を移動する場合は、あらかじめ外部接続機器(USBハードディスクなど)を取りはずした状態でおこなってください。
- 磁石や強い磁気を帯びたものを近づけると、映像や音声に悪影響を与えたり、記録が損なわれたりすることがあります。
- 本機の受信周波数帯域に相当する周波数を用いた機器とは離してご使用ください。本機の受信周波数帯域(VHF:90 MHz~222 MHz,UHF:470 MHz~770 MHz,BS:1032 MHz~1336 MHz,CS:1595 MHz~2071 MHz,BS4K:2224 MHz~2681 MHz,110度CS4K:2748 MHz~3224 MHz)に相当する周波数を用いた携帯電話、電子レンジ、WiFiルーターなどの機器を、本機やアンテナケーブルの途中に接続している機器に近づけると、その影響で映像・音声などに不具合が生じる場合があります。それらの機器とは離してご使用ください。
- タテ置きでのご使用は故障の原因となることがありますので、お止めください。
- キャビネットに殺虫剤など、揮発性のものをかけないでください。また、ゴムやビニール製品などを長時間接触させたままにすると、変質したり塗装がはがれたりするなどの原因となります。
- たばこの煙や煙を出すタイプの殺虫剤、ほこりなどが機器内部に入ると故障の原因となります。
- ワックスのかかった床などに直接置くと、本機底面のすべり止め用ゴムと床材の密着性が上がり、床材のはがれや着色の原因となることがあります。
- 長時間ご使用になっていると上面や背面が多少熱くなりますが、故障ではありません。
- 長期間ご使用にならないときは液漏れを防ぐため、リモコンの乾電池を取り出しておいてください。また、外部接続機器がつながっている場合は本機から取りはずし、電源をオフにしておいてください。
- ふだん使用しないときは電源をオフにしてください。
- 本機は日本国内専用です。海外では使用できません。また、海外での修理対応もできません。  
(This unit is designed for use in Japan only. No servicing is available outside of Japan.)
- 車載での使用はしないでください。
- 本機の内部にほこりが溜まらないように、設置場所の定期清掃をおこなってください。ほこりが溜まると故障の原因となる場合があります。
- 本機は精密電子機器です。長くご愛用いただくためにできるだけ丁寧に取扱いってください。

## 安全のために必ずお守りください(つづき)

### 液晶パネルについて

- 液晶パネルは非常に精密な技術で作られており、99.99 %以上の有効画素がありますが、0.01 %以下の画素欠けや常時点灯する画素があります。これは故障ではありませんので、あらかじめご了承ください。
- 液晶パネルが汚れた場合は、脱脂綿か柔らかい布で拭きとってください。(液晶パネルは素手で触らないようにしてください。)
- 液晶パネルに水滴などがかった場合はすぐに拭きとってください。そのままにすると液晶パネルの変質、変色の原因となります。
- 液晶パネルを傷つけないでください。硬いもので液晶パネルの表面を押ししたり、ひっかいたりしないでください。

### 本機の設置についてのお願い

- 本機を他のテレビやラジオなどの近くに置く場合は、本機を使用中、組合わせによっては画像や音声に悪い影響を与えることがあります。万一、このような症状が発生した場合は、他のテレビやラジオなどからできるだけ離してください。
- 直射日光の当たる場所、熱器具の近くなど温度が高くなる場所や、熱源になるような機器の上には置かないでください。湿気が多い場所、加湿器の近くには置かないでください。故障の原因となります。
- スタンドを取り付けて設置する際には、最低限、下図のスペースを設けてください。

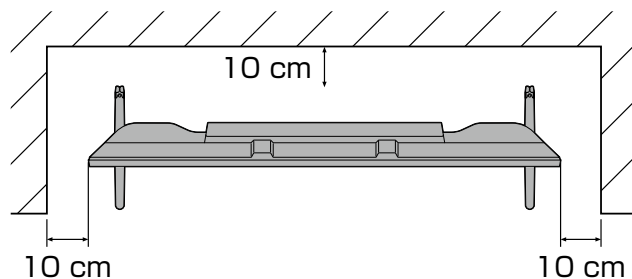

- 不安定な場所に置かないでください。台の上に設置するときは、平坦ですべりにくい、本機の外形より大きい、変形しない台の上に置いてください。

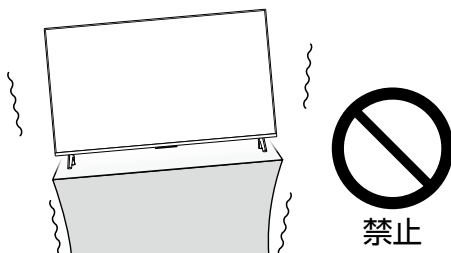

#### ご注意

- 傾斜面や、水平でない面、カーペットなどの軟らかい面への設置を避けてください。
- 本機の下へ物をはさまないでください。

## 転倒防止についてのお願い

### ⚠ 注意

衝撃などで本機が転倒すると、ケガの原因となることがあります。ご家庭での安全確保のために、置く場所が決まったら以下の処置をお願いします。以下の処置内容は、振動や衝撃での製品の転倒、落下によるケガなどの危害を軽減するためのものですが、すべての地震などに対してその効果を保証するものではありません。

### テレビ台や家具などへの固定

お使いのテレビ台や家具が木製の場合は、下図の通り、付属の転倒防止バンドをテレビ側固定ネジで本機に取り付けた後、テレビ台側固定ネジでお使いのテレビ台や家具に固定してください。固定ネジの取り付けにはプラスドライバー（市販品：JIS2番／直径6 mm）をご用意ください。また、スチール製やガラス製など、テレビ台や家具に転倒防止バンドで固定できないときや、強度が十分でないときは、お買い上げの販売店や工事店までご相談ください。

### 転倒防止バンドの取り付け方

## A

テレビ側固定ネジ

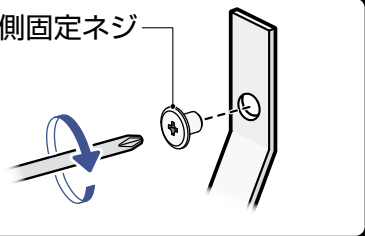

**F560シリーズ F460シリーズ**

本機背面のネジをはずして、そのネジを使って転倒防止バンドを固定します。転倒防止バンドは2か所取り付けてください。

**F370シリーズ**

転倒防止バンドをテレビ側固定ネジ（付属品）で固定します。

**F560シリーズ**

**F460シリーズ**

本機背面

## A

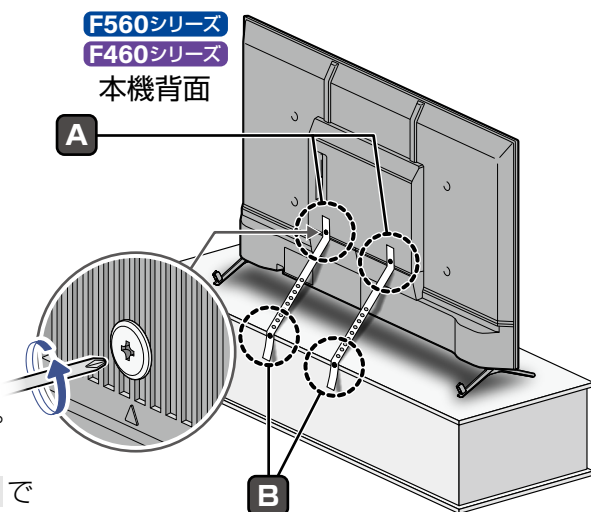

## B

## B

テレビ台側固定ネジ  
（付属品）

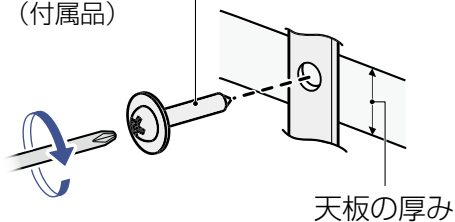

テレビ台天板の厚みの中央にテレビ台側固定ネジ（付属品）で固定してください。

**F370シリーズ**

本機背面

## A

## B

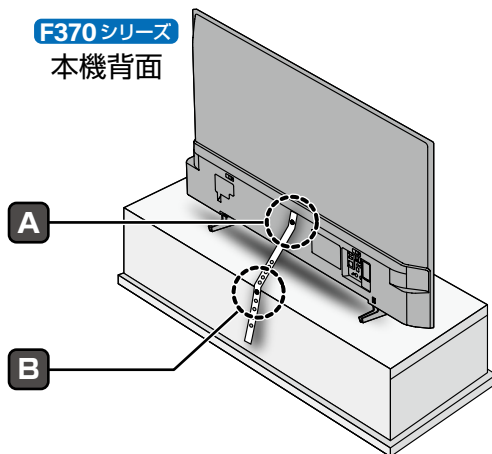

### ご注意

- 本機を再び移動するときは、ネジをはずしてから移動してください。
- ネジの取り付けは確実にこなってください。

## 壁掛け金具取り付け時について



## 壁掛け金具(市販品)取り付け時の注意

- 壁掛け工事は必ず専門業者に依頼してください。
- 壁掛けの場合は、通風孔からの空気の流れにより、壁を汚す原因となる場合があります。
- 壁掛け工事が不完全の場合は、ケガの原因となります。
- 壁掛け金具(市販品)を取り付ける際は、壁掛け金具に付属の取付ネジを使用してください。
- 壁掛け金具に付属の取付ネジ以外は使用しないでください。
- 壁掛け金具取り付け面からのネジ挿入長さは下図のように設定しています。
- 必ず設定範囲内の長さのネジを使用して取り付けてください。
- ケーブルの端子形状/サイズによっては壁面と干渉しご使用できません。設置前に必ずご確認ください。
- **F560シリーズ** **F460シリーズ**  
壁掛けもしくは壁寄スタンドなどをご利用される場合には、垂直な設置面に取り付け角度0°で設置してください。

- **F560シリーズ**  
**F460シリーズ**

取付金具で傾けた  
設置はしないで  
ください。

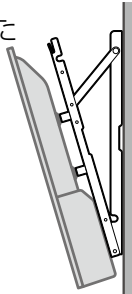

- **F560シリーズ**  
**F460シリーズ**

傾斜した設置面へは  
設置しないでくだ  
さい。

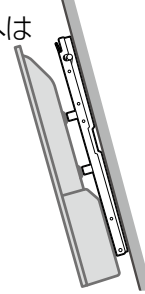

- **F560シリーズ**  
**F460シリーズ**

垂直な壁に  
設置して  
ください。

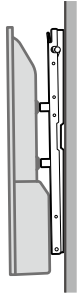

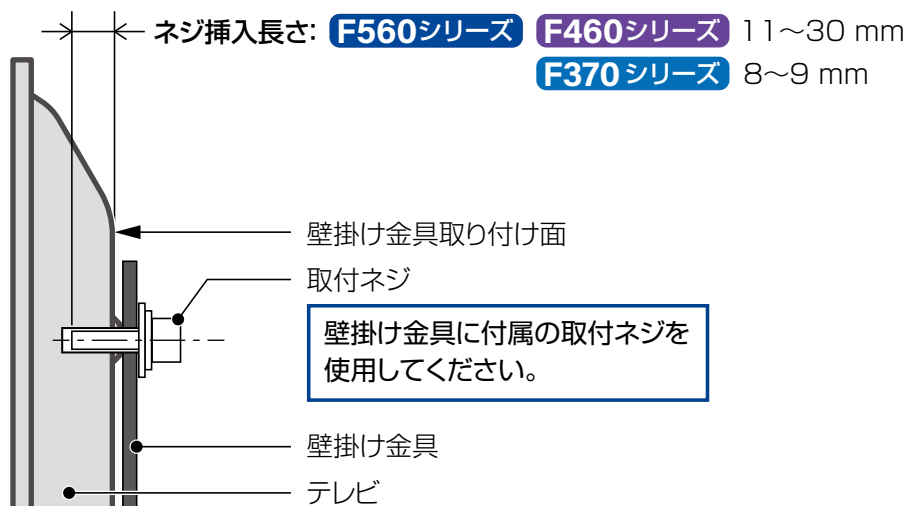

取り付け部断面図の一例

## ⚠ 注意

**壁掛け金具取り付け面からのネジの長さは非常に重要です。**

ネジの長さが短すぎるとテレビの重さを維持することができず、落下してケガの原因となることがあります。また、長すぎるとネジを完全に締めることができません。

※ 本機で推奨される壁掛け金具については、FUNAI製品情報サイトの「壁掛け金具」ページ ([funai.jp/cs/wall-mount/](http://funai.jp/cs/wall-mount/)) でご確認ください。

## 安全のために必ずお守りください(つづき)

### リモコンについて

- 乾電池ご使用時の注意
  - 乾電池はアルカリ乾電池の単4形乾電池(1.5 V 2本)をお使いください。
  - 被覆がやぶれたり、はがれたりしていないものをご使用ください。  
アルカリ乾電池は、外枠がプラス極になっているために、リモコンのマイナス極バネが乾電池のマイナス極と被覆(外枠の被覆がはがれている場合)に同時に接触した場合は、乾電池そのものがショート(短絡)状態になり、ショートした部分が発熱し、やけどをする危険があります。
  - 新しい乾電池と古い乾電池や異なる種類の乾電池(アルカリ乾電池とマンガン乾電池など)を混ぜずに、同一メーカー・同一型番のものを同時にご使用ください。  
違う乾電池を混ぜると、それぞれの乾電池の性能が違うため、発熱・破裂・発火の原因となりますのでご注意ください。
  - 乾電池が完全に入らない状態で使うと乾電池が発熱し、やけどや故障の原因となることがあります。
- 長期間使用しないときは、リモコンから乾電池を取り出してください。
- 不要となった乾電池は、お住まいの地域の条例に従って処理してください。
- 以下の場合は、操作結果が確認できるように本機が見える位置から操作してください。
  - 本機のリモコン操作をする場合
  - Wake-on-LANに対応した機器から本機を操作する場合
  - 本機に対応したアプリで操作をする場合
- リモコンの使用距離が短くなってきたときや、一部のボタンを押しても動作しなくなってきたときは乾電池が消耗しています。すべての乾電池を新しいものに交換してください。(付属の乾電池は動作確認用です。早めに新しい乾電池に交換することをおすすめします。)

### お手入れについて

- キャビネットや液晶パネルの汚れは、柔らかい布で軽く拭き取ってください。
- 汚れがひどいときは、水で薄めた中性洗剤にひたした布をよく絞ってから拭き取り、最後にかわいた柔らかい布でから拭きしてください。中性洗剤をご使用の際は、その注意書きをよくお読みください。
- シンナー、ベンジンなどは使用しないでください。傷んだり、塗料がはがれたりすることがあります。

### 修理について

- 本機が動作しなくなった場合は、ご自分で分解や修理をしないでください。電源プラグを抜き、お買い上げの販売店またはお客様ご相談窓口へご相談ください。P.53

### アンテナについて

- 妨害電波を避けるために、電線や道路などからなるべく離してください。
- 風雨にさらされている場合は、定期的に点検・交換することをおすすめします。
- アンテナ工事には、技術と経験が必要ですので、販売店にご相談ください。



# 各部のなまえとはたらき

## 本機前面／側面／背面

### F560シリーズ

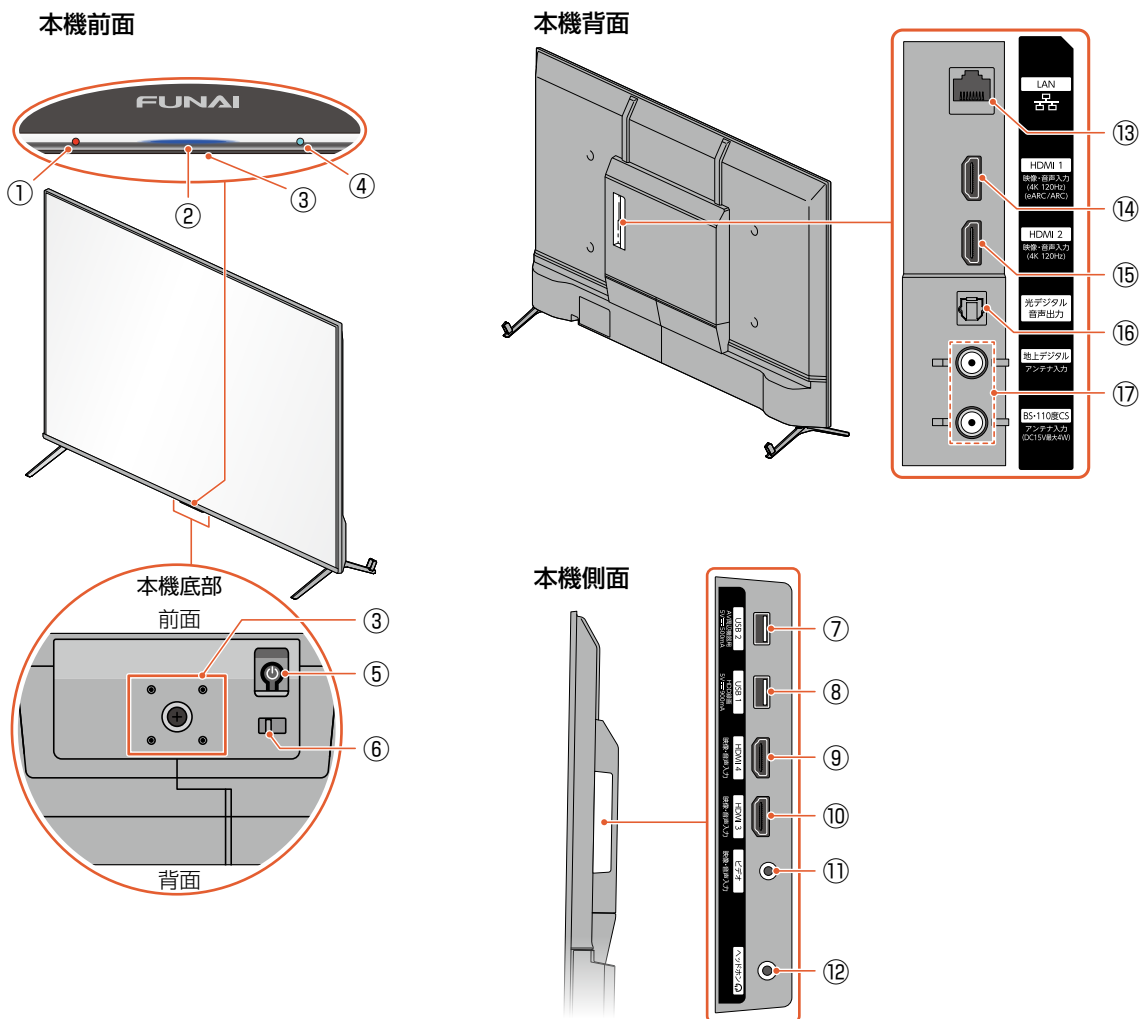

#### ① プライバシーLED

赤点灯 … 本機のマイクがオフの状態です。  
消灯 …… 本機のマイクがオンの状態です。

#### ② 電源LED／リモコン受光部

青点灯 … 本機が電源オンの状態です。  
消灯 …… 本機が電源オフの待機状態、または  
**電源LED** を **オフ** にした状態です。

#### ③ マイク

#### ④ Alexa(アレクサ) LED

消灯 …… Alexaが待機の状態です。  
水色点灯 … Alexaが呼び出された状態です。

その他、音声操作によって点灯・点滅のパターンや点灯色が変わります。

#### ご注意

- Alexaを使用するには、ネットワーク接続とAmazonアカウントの登録が必要です。
- 本体マイクがオンのときは、電源オフの状態でもマイクが待機状態のため、消費電力が増加する場合があります。
- 電源がオフの状態でも、Alexaに話しかけるとテレビの電源がオンになる場合があります。
- 電源のオン／オフにかかわらず、本体マイクがオフのときはプライバシーLEDが赤色に点灯します。
- サウンドバーなどの外部スピーカーの配置がマイクから30 cm以上離れていない場合は、話しかけた言葉を本体マイクが正しく聞き取れないことがあります。

## 各部のなまえとはたらき(つづき)

- ⑤ **本体ボタン**  
短押しまたは長押しで操作します。  
<以下の操作が可能です>  
電源オン・オフ／入力切替／音量変更／  
チャンネル変更  
くわしくは「本体ボタン操作方法」をご覧ください。
- ⑥ **マイク／プライバシースイッチ**  
本機に搭載しているマイクのオン／オフを設定  
します。  
オンにすると、Alexaに話しかけて音声でコンテン  
ツを検索・再生操作できます。  
オフにすると、プライバシーLEDが点灯します。
- ⑦ **USB 2 (AV周辺機器用)端子**  
USBメモリーなどを接続します。
- ⑧ **USB 1 (HDD録画)端子**  
USB-HDDを接続します。
- ⑨ **HDMI 4端子**
- ⑩ **HDMI 3端子**
- ⑪ **ビデオ入力端子**※  
(4極ミニジャック)  
映像・音声ケーブルを接続します。
- ⑫ **ヘッドホン出力端子**
- ⑬ **LAN 端子**
- ⑭ **HDMI 1端子**  
(4K 120 Hz対応)  
(eARC / ARC対応)
- ⑮ **HDMI 2端子**  
(4K 120 Hz対応)
- ⑯ **光デジタル音声出力端子**
- ⑰ **地上デジタルアンテナ入力端子、  
BS・110度CSアンテナ入力端子**  
(上)地上デジタル入力  
(下)BS・110度CS入力(新4K衛星放送対応)

※ ビデオやDVDプレーヤーなどと接続する際は、片方が4極ミニプラグの映像・音声ケーブルをご使用ください。

P.25

## F560シリーズ F460シリーズ 本体ボタン操作方法

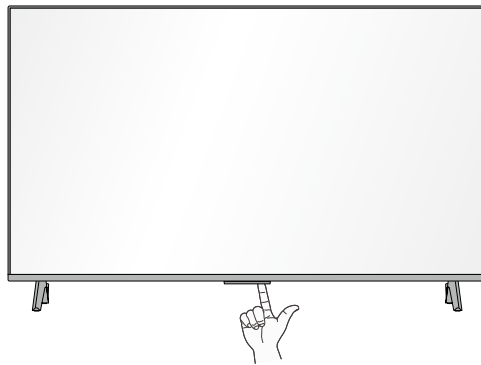

本体ボタン



	電源オフ	電源オン
短押し	本機の電源をオンにする	最初に押しと機能メニューが表示され、次に押しと以下の機能が切り換わります。 → 入力 → 音量を上げる → 音量を下げる → チャンネル番号アップ※ 終了 ← 電源オフ ← チャンネル番号ダウン※ ←
長押し	—	選んだ機能を実行します。(決定ボタンとして機能)

● P.19の「お知らせ」と「ご注意」もあわせてご覧ください。

## F460シリーズ

本機前面

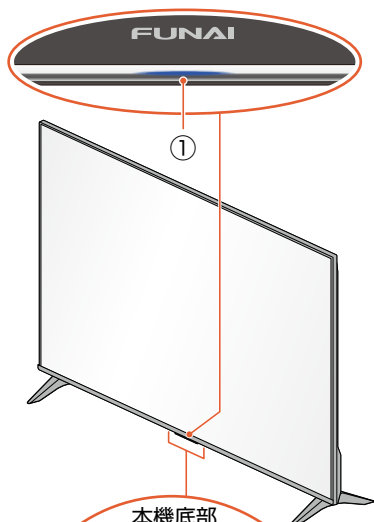

本機底部

前面

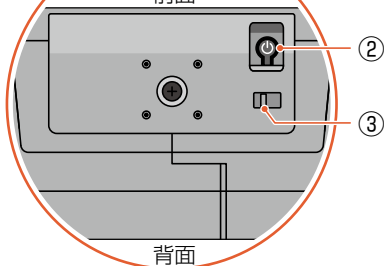

背面

本機背面

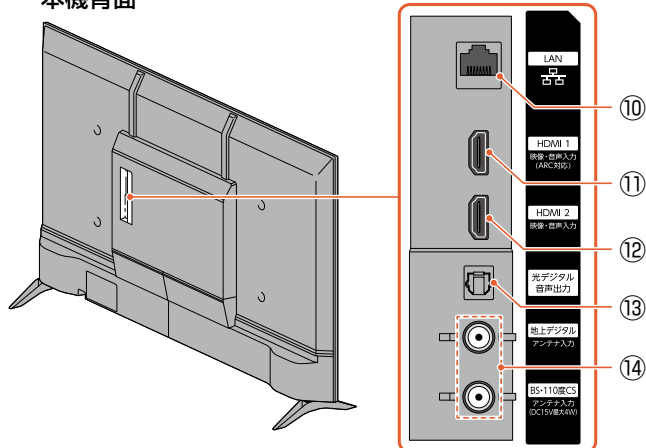

本機側面

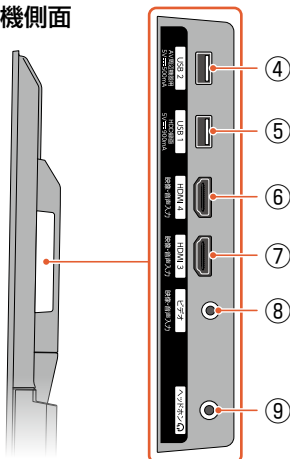

### ① 電源LED／リモコン受光部

青点灯…本機が電源オンの状態です。  
消灯……本機が電源オフの待機状態、または  
**電源LED**を**オフ**にした状態です。

### ② 本体ボタン

短押しまたは長押しで操作します。  
<以下の操作が可能です>  
電源オン・オフ／入力切替／音量変更／  
チャンネル変更  
くわしくは「本体ボタン操作方法」をご覧ください。

**P.16**

③ 本機では使用しません。

④ **USB 2 (AV周辺機器用)端子**  
USBメモリーなどを接続します。

⑤ **USB 1 (HDD録画)端子**  
USB-HDDを接続します。

⑥ **HDMI 4端子**

⑦ **HDMI 3端子**

## 各部のなまえとはたらき(つづき)

- ⑧ **ビデオ入力端子\***  
(4極ミニジャック)  
映像・音声ケーブルを接続します。
- ⑨ **ヘッドホン出力端子**
- ⑩ **LAN 端子**
- ⑪ **HDMI 1端子**  
(ARC 対応)
- ⑫ **HDMI 2端子**
- ⑬ **光デジタル音声出力端子**
- ⑭ **地上デジタルアンテナ入力端子、  
BS・110度CSアンテナ入力端子**  
(上)地上デジタル入力  
(下)BS・110度CS入力(新4K衛星放送対応)

※ ビデオやDVDプレーヤーなどと接続する際は、片方が4極ミニプラグの映像・音声ケーブルをご使用ください。

**P.25**

- 本体ボタンの操作方法は **P.16** をご覧ください。
- **P.19** の「お知らせ」と「ご注意」もあわせてご覧ください。

## F370 シリーズ

本機前面

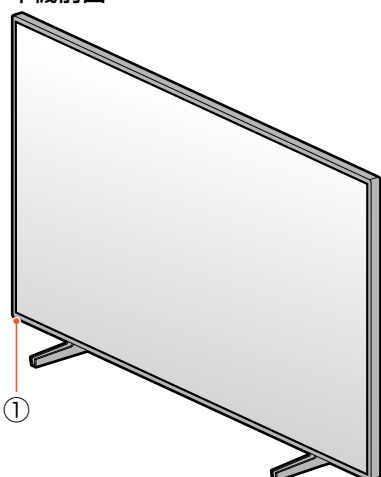

本機背面

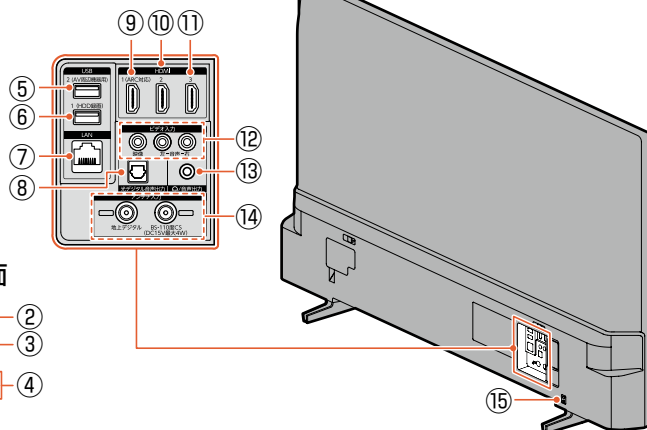

本機側面

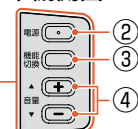



- ① **電源LED／リモコン受光部**  
青点灯…本機が電源オンの状態です。  
消灯……本機が電源オフの待機状態、または  
**電源LED** を **オフ** にした状態です。
- ② **電源**
- ③ **機能切換**  
機能メニュー(入力／音量／チャンネル)を表示  
します。  
メニューを表示している状態で押すと、決定の動作  
をおこないます。
- ④ **音量+／-**  
音量を調節します。機能切換メニューを表示してい  
る状態で押すと、項目を移動します。
- ⑤ **USB 2 (AV周辺機器用)端子**  
USBメモリーなどを接続します。
- ⑥ **USB 1 (HDD録画)端子**  
USB-HDDを接続します。
- ⑦ **LAN端子**
- ⑧ **光デジタル音声出力端子**
- ⑨ **HDMI 1端子(ARC 対応)**
- ⑩ **HDMI 2端子**
- ⑪ **HDMI 3端子**
- ⑫ **ビデオ入力端子**  
(ピンジャック)
- ⑬ **ヘッドホン出力端子**
- ⑭ **地上デジタル、BS・110度CSアンテナ入力端子**  
(左)地上デジタル入力  
(右)BS・110度CS入力(新4K衛星放送対応)
- ⑮ **盗難防止器具取付スロット**  
セキュリティワイヤーロックなどの取り付けが  
可能です。

- **P.19** の「お知らせ」と「ご注意」もあわせてご覧ください。

## お知らせ

**F560シリーズ F460シリーズ F370シリーズ**

- 電源ボタンで電源をオフにすると待機状態になり、最小限のシステム機能およびデジタルチューナーなどの回路は通電しています。
- 受信状態により、デジタル放送などで操作できなくなった場合は、電源プラグをコンセントから抜き、しばらくしてから電源プラグを挿しなおしてみてください。
- ビデオの特殊再生機能(早送り、一時停止など)を使うと映像が乱れることがあります。
- スピーカーとヘッドホンを同時に使用したい場合は、ヘッドホンを接続した状態で、 → 画面の  アイコン → **【ディスプレイとサウンド】** → **【オーディオ出力】**で**【ヘッドホン同時出力】**を**【オン】**にしてください。

## ご注意

**F560シリーズ F460シリーズ F370シリーズ**

- 接続は電源プラグを抜いた状態でおこなってください。
- 映像・音声接続用のプラグと端子で色分けがしてあるものは、それぞれ色が合うようにつないでください。  
映像・・・黄、音声-左・・・白、音声-右・・・赤
- プラグはしっかり押し込んでください。不完全な接続は雑音、映像ノイズなどの原因となります。
- 電源プラグを抜くときは、コードを引っ張らずに、電源プラグ本体を持って抜き取ってください。
- 接続する機器が近すぎると、機器をつないで映像が乱れたり、雑音が出たりすることがあるので、十分に離してください。
- 機器によっては接続が異なる場合がありますので、接続する機器の取扱説明書もあわせてご覧ください。
- 録画・録音したものは、個人として楽しむなどのほかは、著作権上、権利者に無断で使用できません。
- 本機のUSB端子には、録画用USBハードディスク、AV周辺機器(USBメモリーなど)、USBキーボードやUSBマウス以外の機器を接続しないでください。USBマウスまたはUSBキーボードは、アプリによっては動作しない場合があります。

## 各部のなまえとはたらき(つづき)

## リモコン

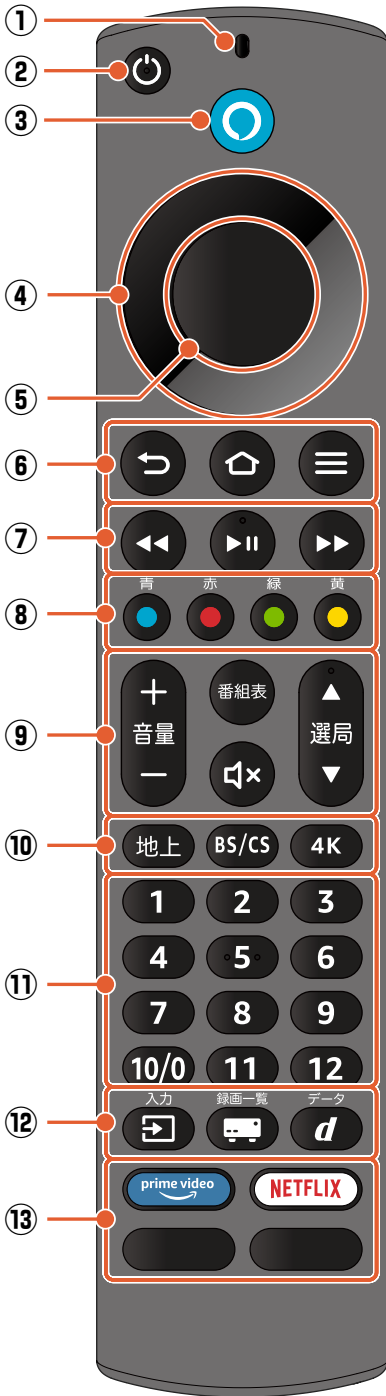

- ① **マイク**: 音声を認識します。
- ② **電源**: 電源のオンやオフができます。
- ③ **Alexa 音声認識ボタン**:  
Alexaに話しかけて音声でコンテンツを検索・再生操作できます。
- ④ **ナビゲーション**: 上下左右に移動できます。
- ⑤ **選択**: 決定がおこなえます。
- ⑥ **戻る**: 一つ前の画面に戻ります。  
**ホーム**: ホーム画面を表示します。P.31  
長押しでクイック設定画面を表示します。クイック設定では、スリープタイマー/サウンド/画質の設定などができます。  
**メニュー** P.32
- ⑦ **早戻し**  
**再生/一時停止**  
**早送り**
- ⑧ **カラーボタン(青/赤/緑/黄)**:  
番組表、録画一覧の表示中やデータ放送などで使用します。
- ⑨ **音量**: 音量を調節できます。  
**番組表** P.34  
**消音**: 音を一時的に消します。もう一度押すと元の音量に戻ります。  
**選局**: 視聴している放送の種類の中でチャンネルを順送り、または逆送りで切り換えます。
- ⑩ **地上**: 地上デジタル放送に切り換えます。  
**BS/CS**: 押すごとにBSデジタル放送と110度CSデジタル放送を切り換えます。  
**4K**: 押すごとにBS4K放送とCS4K放送を切り換えます。
- ⑪ **数字ボタン**: チャンネルを直接選べます。
- ⑫ **入力**: 押すごとに入力を切り換えます。  
**録画一覧**: 録画一覧を表示します。  
**dデータ**: データ放送に切り換えます。  
[EM]「視聴する」➡「デジタル放送でできること」➡  
「データ放送を見る」
- ⑬ **アプリボタン**: 各動画配信サービスに直接アクセスできます。



## ▶ リモコンの使用範囲(赤外線)について

リモコンは、本機のリモコン受光部に向けて使用してください。

距離…本機正面から5 m以内

角度…本機正面から上下約15°以内(5 m以内)、左右約30°以内(5 m以内)

リモコンをBluetooth®で接続している場合は、使用範囲が異なります。 [P.50](#)

### お知らせ

- 電源ボタン以外で、動画像配信サービスのボタンを押して本機の電源をオンにすることもできます。

### ご注意

- 乾電池はアルカリ乾電池の単4形乾電池(1.5 V 2本)をお使いください。
- リモコンのマイクで音声を認識するにはBluetoothでのペアリングが必要です。  
くわしくは [\[E\]](#)「はじめに」 ➡ 「各部のなまえとはたらき」 ➡ 「リモコン」をご覧ください。
- リモコンが正しく操作できないときは、「おかしいな?と思ったときの調べかた」をご覧ください。 [P.44](#)
- 乾電池の入れかたについて、くわしくは [はじめのガイド](#)の「リモコンを準備する」をご覧ください。
- 本機のリモコンで、本機以外のテレビの操作はできません。
- リモコンは精密機器です。丁寧に扱ってください。ボタンを押すときは、真上から力を入れすぎないように押してください。
- リモコン受光部に強い光が当たっていると、リモコンが動作しないことがあります。
- 画面に操作メニューが表示されている場合は、その操作に対応したボタンが有効となります。連続して他の操作をおこなう場合は、その操作メニューの表示が消えてから操作してください。

# ACASについて

本機は番組の著作権保護のために、ACASチップを内蔵しています。デジタル放送視聴の契約には20桁のACAS番号が必要です。

## ACAS番号を確認する

**設定**を押して、画面の **設定** アイコン ➡ **ライブTV** ➡ **放送オプション** ➡ **一般** ➡ **ACAS情報** を選んで選択ボタン **決定** を押す

### お知らせ

- 本機はACASチップが内蔵されているため、miniB-CASカードは同梱しておりません。
- 本機を廃棄や譲渡する場合は、ご契約済みの各デジタル放送に解除または変更の連絡をおこなってください。

# アンテナや外部機器をつなぐ

## アンテナをつなぐ

本機はデジタル回路を多く内蔵していますので、きれいな映像でご覧いただくためにはアンテナの接続が重要です。以下のA～Cの接続方法から、接続するテレビやご家庭のアンテナ端子の種類に合ったものを選び、接続してください。

### ご注意

- プラスチック製アダプターをご使用の場合は、ノイズが入る可能性があります。F型接栓をご使用ください。

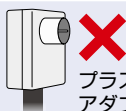

プラスチック製  
アダプター



F型接栓

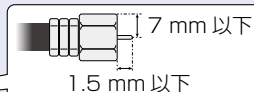

- BSアンテナに電源を供給する場合は、アンテナ電源設定をおこなってください。電源設定を正しくおこなわないと、受信ができないことがあります。

「EM」[視聴する] → 「デジタル放送でできること」 → 「デジタル放送の受信状態を確認する」

### A 壁のアンテナ端子が1つで、地上デジタル放送のみを視聴する場合

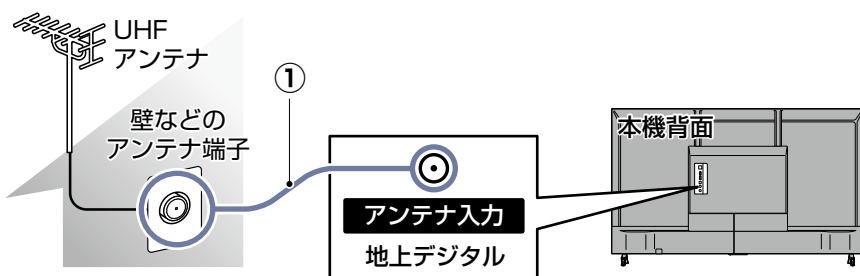

接続に必要なもの  
(すべて市販品)

- 地上デジタル放送アンテナケーブル\*

\* シールド性能が高いものをご使用ください。シールド性能が低いものでは、周囲のノイズの影響により受信性能が悪化する場合があります。

### B 壁のアンテナ端子が1つで、地上デジタル放送とBS・110度CSデジタル放送を視聴する場合

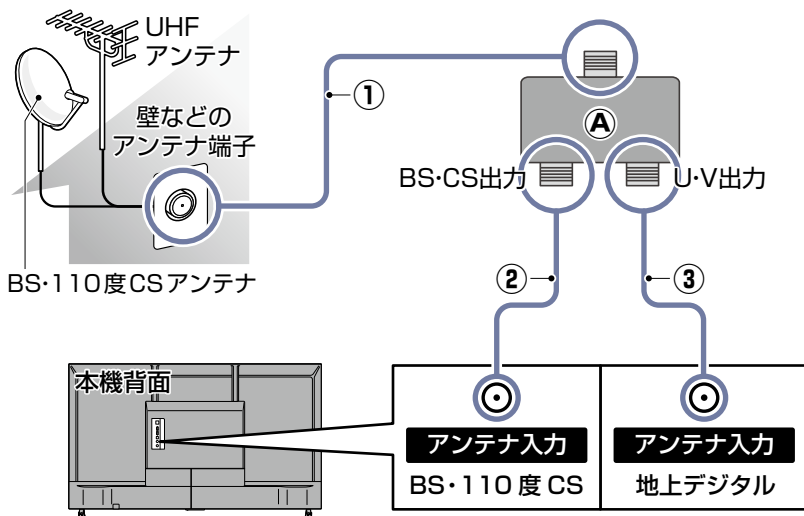

接続に必要なもの  
(すべて市販品)

- BS・110度CSデジタル放送アンテナケーブル
- BS・110度CSデジタル放送アンテナケーブル
- 地上デジタル放送アンテナケーブル\*1
- A BS・CS / U・V分波器\*2

\*1 シールド性能が高いものをご使用ください。シールド性能が低いものでは、周囲のノイズの影響により受信性能が悪化する場合があります。

\*2 アンテナが新4K8K衛星放送対応の場合は、新4K8K衛星放送に対応した分波器をご使用ください。

## C 壁のアンテナ端子が2つの場合

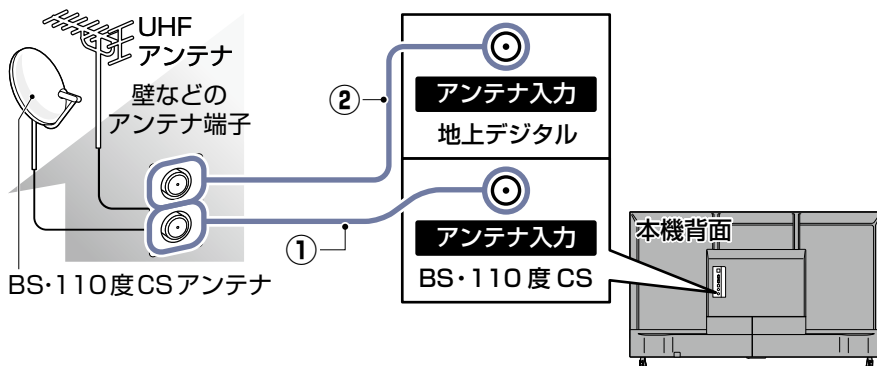

接続に必要なもの  
(すべて市販品)

- ① BS・110度CS デジタル放送 アンテナケーブル
- ② 地上デジタル放送 アンテナケーブル\*

※ シールド性能が高いものをご使用ください。シールド性能が低いものでは、周囲のノイズの影響により受信性能が悪化する場合があります。

## 外部機器をつなぐ

### BDレコーダーとつなぐ

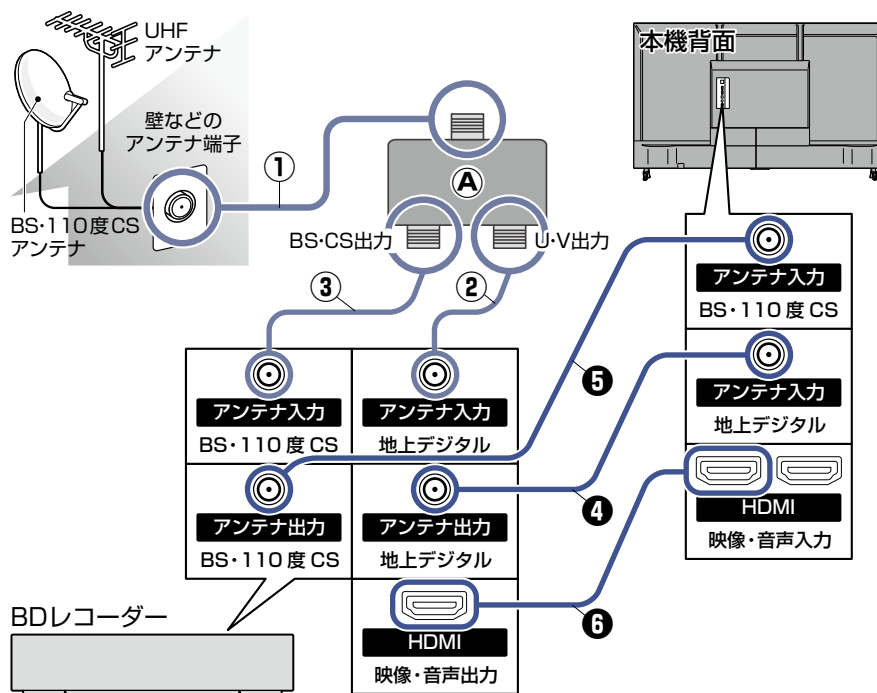

接続に必要なもの  
(すべて市販品)

- ① BS・110度CS デジタル放送 アンテナケーブル
- ② 地上デジタル放送 アンテナケーブル\*<sup>1</sup>
- ③ BS・110度CS デジタル放送 アンテナケーブル
- ④ 地上デジタル放送 アンテナケーブル
- ⑤ BS・110度CS デジタル放送 アンテナケーブル
- ⑥ HDMI ケーブル
- Ⓐ 分波器\*<sup>2</sup>

※<sup>1</sup> シールド性能が高いものをご使用ください。シールド性能が低いものでは、周囲のノイズの影響により受信性能が悪化する場合があります。

※<sup>2</sup> アンテナが新 4K8K 衛星放送対応の場合は、新 4K8K 衛星放送に対応した分波器をご使用ください。

この接続図は、接続方法の一例です。くわしくはレコーダーの取扱説明書をご確認ください。

#### ご注意

- 本機でBS4K・110度CS4K放送を視聴する際は、4K放送に非対応のBDレコーダーやCATVチューナーなどを経由して、本機にBS・CSアンテナ線を接続しないでください。4K放送を受信できない場合があります。

## アンテナや外部機器をつなぐ(つづき)

## CATV(ケーブルテレビ)チューナーとつなぐ

## ■ テレビに直接つなぐ場合

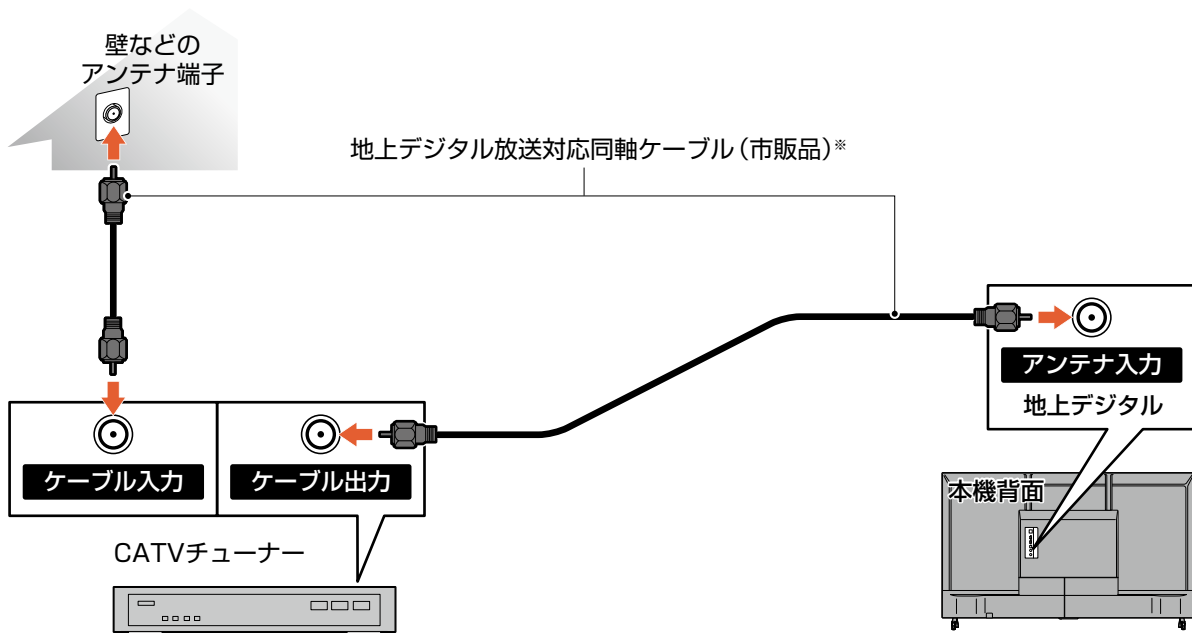

## ■ BDレコーダーを通じてつなぐ場合

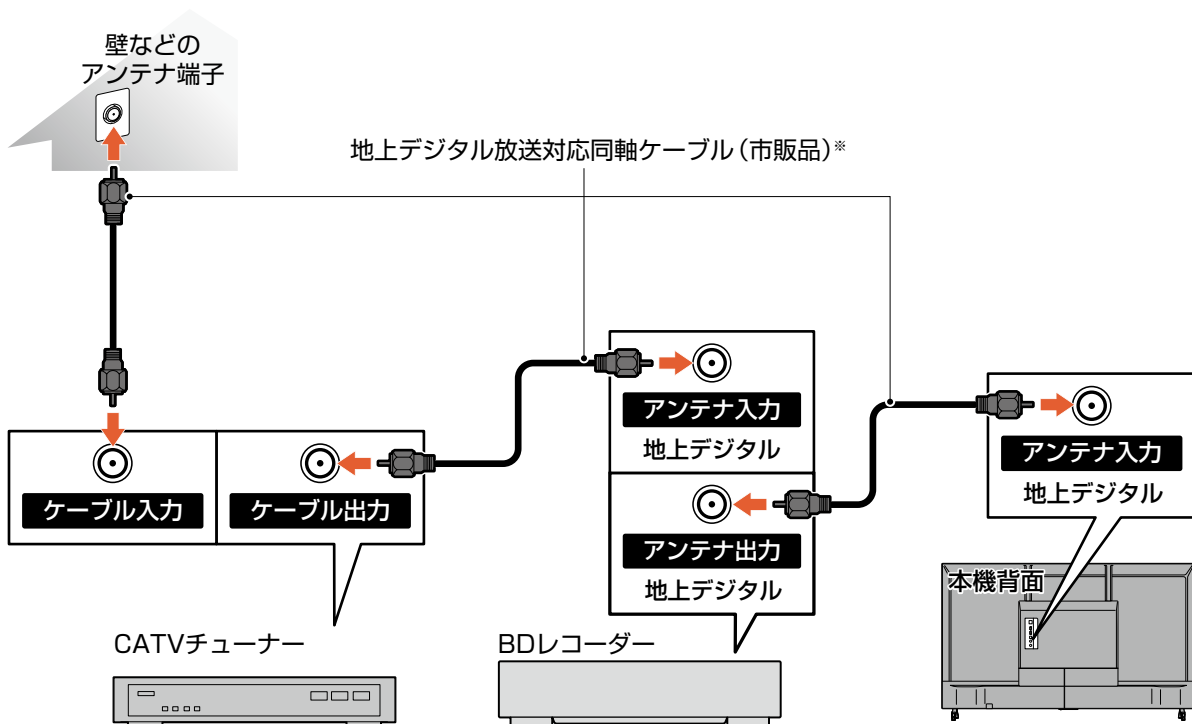

※ シールド性能が高いものをご使用ください。シールド性能が低いものでは、周囲のノイズの影響により受信性能が悪化する場合があります。

この接続図は、接続方法の一例です。くわしくはCATVチューナーの取扱説明書をご確認ください。

## DVDプレーヤー(HDMI出力が無い機器)とつなぐ

**F560シリーズ** **F460シリーズ**

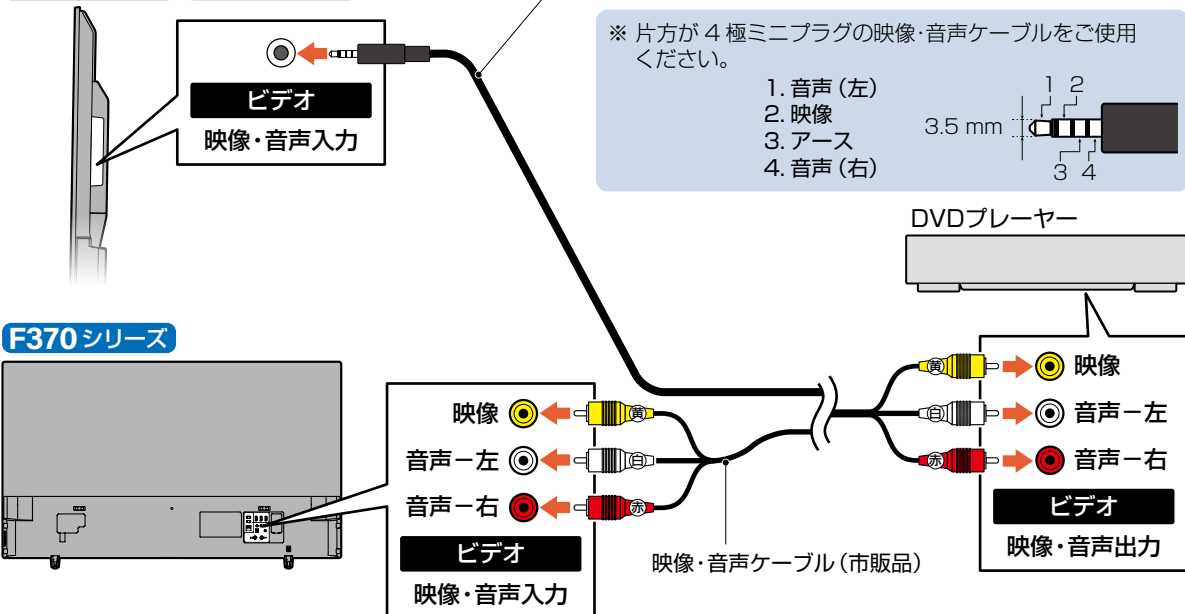

### お知らせ

- 映像端子との接続では、最適な画面サイズが自動選択されない場合があります。この場合は、**【画面サイズ】**でお好みの画面サイズを選んでください。  
[E/M]「各種設定」➡「画面サイズを選ぶ」
- つないだ機器で見るときは、入力切替で**【ビデオ】**を選んでください。

### ご注意

- DVDプレーヤーの接続について、くわしくは機器に付属の取扱説明書をご覧ください。
- DVDプレーヤー側のテレビ画面サイズの設定を16:9にしてください。  
4:3(レターボックス、パンスカン)に設定すると適正な画面サイズで見ることができません。

## HDMI機器とつなぐ

外部機器と本機を接続する場合は、**外部機器のHDMI出力端子と本機のHDMI入力端子**\*をHDMIケーブル(市販品)でつないでください。

※ **F560シリーズ** **F460シリーズ** HDMI 1~4 **F370シリーズ** HDMI 1~3

また、HDMI-CEC(Consumer Electronics Control)規格に準拠した機器にHDMIケーブルで接続することにより、相互連動動作を可能にします。(船井電機製のBDレコーダー側では、**機器制御**を有効に設定してください。) HDMI機器連動機能について、くわしくは「HDMI-CEC対応機器を操作する」をご覧ください。 **P.26**

例: **F560シリーズ** HDMI-CEC対応BDレコーダーやパソコンをHDMI入力端子に接続する

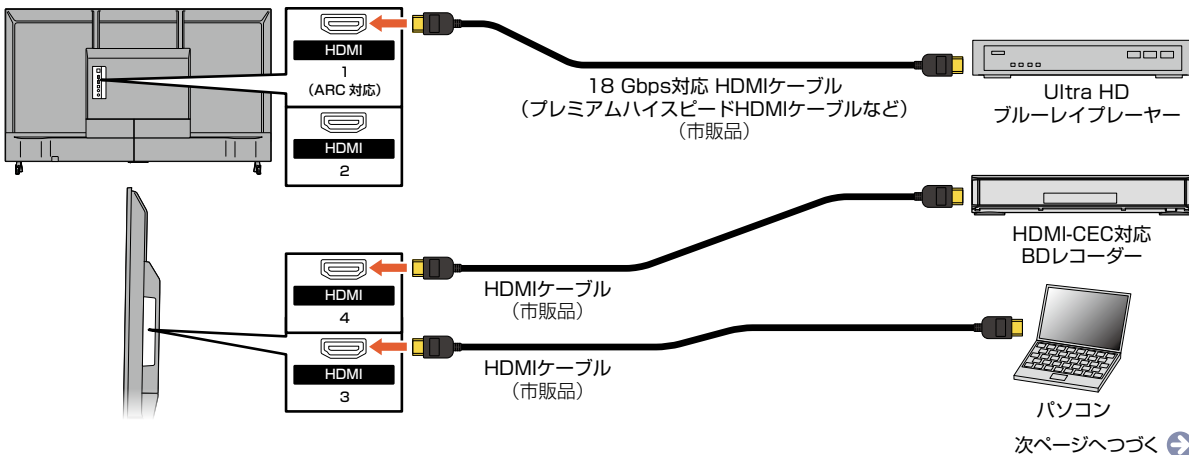

## アンテナや外部機器をつなぐ(つづき)

### お知らせ

- 対応している映像信号

**F560シリーズ** 480i, 480p, 720p  
1080i, 1080p 24 Hz / 30 Hz / 59.94 Hz / 60 Hz  
2160p 24 Hz / 30 Hz / 59.94 Hz / 60 Hz / 120 Hz ※  
※ HDMI端子1、2のみ対応しています。

4K 120 HzのDolby Vision映像は非対応です。

**F460シリーズ** 480i, 480p, 720p  
1080i, 1080p 24 Hz / 30 Hz / 59.94 Hz / 60 Hz  
2160p 24 Hz / 30 Hz / 59.94 Hz / 60 Hz

**F370シリーズ** 480i, 480p, 720p  
1080i, 1080p 24 Hz / 30 Hz / 59.94 Hz / 60 Hz  
2160p 24 Hz / 30 Hz / 59.94 Hz / 60 Hz

- 対応している音声信号

種類: リニアPCM、ドルビーオーディオ、**F560シリーズ** DTS  
サンプリング周波数: 48 kHz / 44.1 kHz / 32 kHz

- HDMI機器の映像や音声を楽しむときは、**[入力]**で以下を選んでください。

**F560シリーズ** **F460シリーズ** **[HDMI1~4]** **F370シリーズ** **[HDMI1~3]**

- 非対応の信号を入力すると、映像が出なかったり映像が乱れたりすることがあります。
- HDMI端子付きパソコンを接続するときは、HDMI規格に適合した信号が出力されるようパソコンを設定のうえでご使用ください。
- HDMI入力が入り正しく映らない場合は、HDMI入力中に $\odot$ を長押し ➡ **[画質]** ➡ **[詳細設定]** ➡ **[HDMI入力モード]** ➡ **[HDMI信号フォーマット]**で映像に合った設定にしてください。  
**[E/M]**「各種設定」 ➡ 「接続機器の設定をする」 ➡ 「HDMI信号フォーマットを設定する」

### ご注意

- HDMIケーブルはHDMI規格認証されたハイスピードHDMIケーブルをご使用ください。
- Ultra HDブルーレイプレーヤーなどで4K映像や4K HDR映像を視聴する場合は、18 Gbps対応HDMIケーブル(プレミアムハイスピードHDMIケーブルなど)をご使用ください。
- F560シリーズ** HDMI1、2に4K 120 Hz対応機器を接続する場合は、48 Gbps対応HDMIケーブル(ウルトラハイスピードHDMIケーブルなど)をご使用ください。
- HDMI対応機器の接続や操作については、その機器の取扱説明書をご覧ください。また、HDMI-CEC対応機器は製品ごとに接続方法や動作が異なりますので、機器の取扱説明書もあわせてご覧ください。
- 本機のHDMI入力端子は、すべてのパソコンと接続を保証するものではありません。
- パソコンの対応解像度など、くわしくはパソコンの取扱説明書をご覧ください。

## HDMI-CEC対応機器を操作する

HDMI-CECに対応したBDレコーダーやAVアンプを本機のHDMI入力に接続すると、本機のリモコンで接続機器の主な操作(再生など)ができます。HDMI-CEC対応機器の取扱説明書もあわせてご覧ください。(仕様は予告なく変更する場合があります。)

### ▶ 本機でHDMI-CEC機能を使うには

**本機**… $\odot$  ➡ 画面の $\odot$ アイコン ➡ **ディスプレイとサウンド** ➡ **HDMI-CECデバイスコントロール**で各設定を**オン**にしておいてください。  
くわしくは **[E/M]**「各種設定」 ➡ 「接続機器の設定をする」 ➡ 「HDMI-CECを設定する」をご覧ください。

**接続機器**…接続機器側のHDMI-CEC設定を**入**にします。くわしくは各機器の取扱説明書をご覧ください。



## ARC / eARC※<sup>1</sup>対応のオーディオ機器とつなぐ

### ▶ ARC / eARC※<sup>1</sup> (オーディオリターンチャンネル) について

テレビとオーディオ機器 (AV アンプ、サウンドバーなど) を HDMI ケーブル1本で接続して、映像と音声のテレビへの入力とデジタル音声のテレビからの出力が可能で、従来必要だった光デジタルケーブルが不要になります。テレビもオーディオ機器も ARC / eARC※<sup>1</sup> に対応している必要があります。また、本機は HDMI 1 入力端子のみ ARC / eARC※<sup>1</sup> に対応しています。

例: ARC / eARC※<sup>1</sup> または HDMI-CEC 対応 AV アンプを HDMI 1 入力端子に接続する

本機のリモコンで、HDMI-CEC に対応した AV アンプの音量調節ができます。

[EM] 「外部機器を使う」 → 「HDMI-CEC 対応機器を操作する」 → 「HDMI-CEC 対応アンプの音量を調節する」

接続後は、下記の設定をする必要があります。

- **ARC/eARC**※<sup>2</sup> を有効に設定する。

[EM] 「各種設定」 → 「接続機器の設定をする」 → 「HDMI-CEC を設定する」

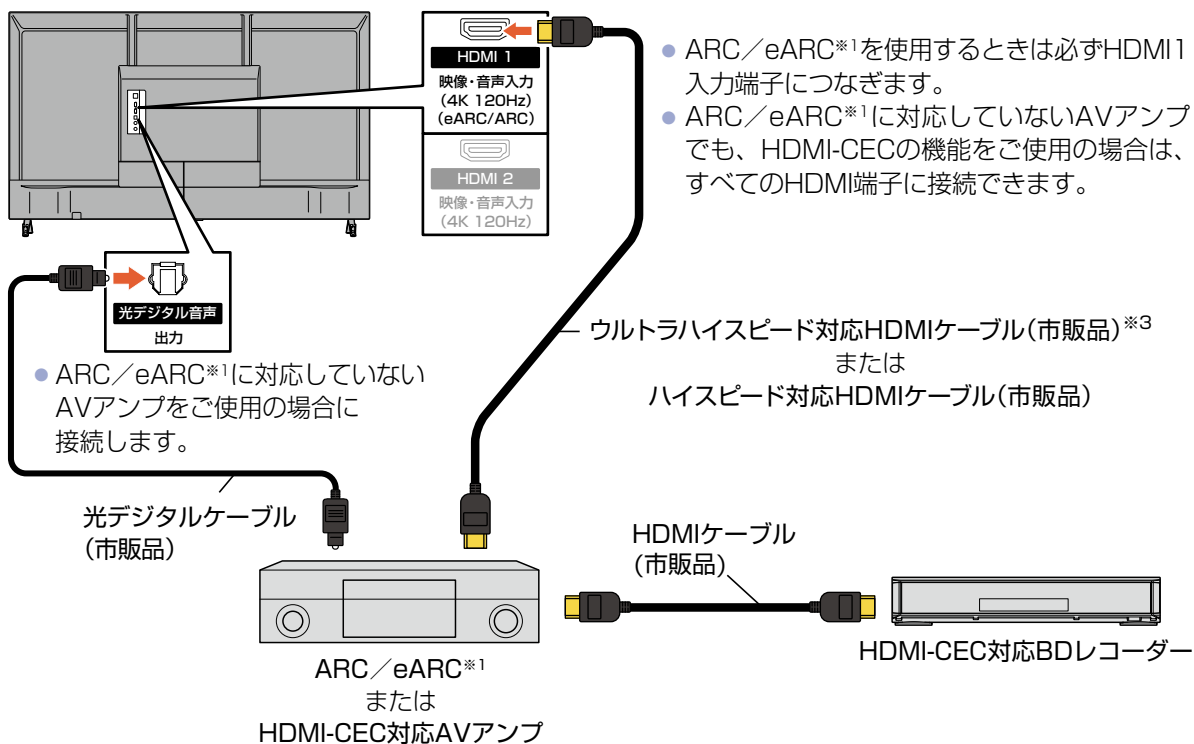

※1 eARC には F560 シリーズのみ対応しています。

※2 F460 シリーズ / F370 シリーズでは **[ARC]** と表示します。

※3 **F560 シリーズ** eARC に対応した機器と接続する場合は、eARC 対応の HDMI ケーブル (ウルトラハイスピード HDMI ケーブルなど) をご使用ください。

この接続図は、接続方法の一例です。

## アンテナや外部機器をつなぐ(つづき)

### ご注意

- HDMI-CEC対応AVアンプをつないだときは、BDレコーダーなど周辺機器はAVアンプと接続してください。周辺機器からのサラウンドやデジタル音声出力でお聞きになれます。また、光デジタル音声出力もAVアンプと接続してください。(ARC/eARC※対応のAVアンプでARC/eARC※を使用するときは接続不要です。)AVアンプの電源がオンのとき、本機の音声が消音される場合がありますのでAVアンプで本機の音声を聞けるように設定してください。※ **F560シリーズ** のみ
- AVアンプにHDMI-CEC対応機器をつなぐときは、AVアンプの電源がオフになっているとHDMI-CEC機能が使えない場合があります。電源オンやスタンバイモードにしてください。
- ARC/eARC※を使用するためには、ARC/eARC※対応のAVアンプが必要です。また、AVアンプ側の設定が必要な場合があります。※ **F560シリーズ** のみ
- ARC/eARC※を使用するときは必ず、**HDMI 1入力端子**につないでください。本機とつなぐHDMIケーブルのAVアンプ側はHDMI出力に接続してください。※ **F560シリーズ** のみ
- テレビに映像を映すために、AVアンプ側の設定が必要な場合があります。製品ごとに接続方法や動作が異なりますので、接続する外部機器の取扱説明書もあわせてご覧ください。
- HDMI-CEC対応AVアンプがPCMしか対応していないときは、**【デジタルオーディオ形式】**を**【PCM】**に設定してください。  
 「各種設定」 ➡ 「オーディオ出力を設定する」 ➡ 「デジタルオーディオ形式」

### 光デジタル音声入力対応のオーディオ機器とつなぐ

光デジタル音声入力端子を持つオーディオ機器(AVアンプ、サウンドバーなど)を接続すると、デジタル音声で聞いたり録音したりすることができます。マルチチャンネル対応のオーディオ機器では、デジタル放送のサラウンドを迫力ある音声で楽しむことができます。接続後は、接続先に合わせて **【デジタルオーディオ形式】** の設定が必要です。

「各種設定」 ➡ 「オーディオ出力を設定する」 ➡ 「デジタルオーディオ形式」

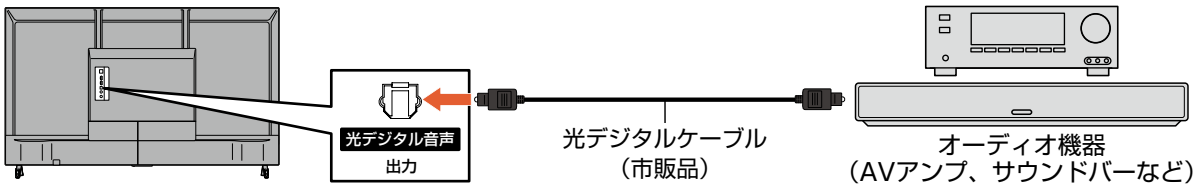

### お知らせ

- 接続できるオーディオ機器は、ビットストリームまたはPCMに対応したアンプやMDなどで、光デジタル音声入力端子を持つ機器です。
- PCMとは、Pulse Code Modulationの略称でCDなどで使われている2chのデジタル信号です。

### ご注意

- 接続前にテレビとオーディオ機器の電源を必ずオフにしてください。
- 接続するオーディオ機器の取扱説明書もあわせてご覧ください。

## USBハードディスクをつなぐ

- バスパワー型のUSBハードディスクは、本機の録画用USB端子※からの電源供給だけでは正しく動作しないことがあります。バスパワー型のUSBハードディスクをご使用の場合は、各USBハードディスクメーカー指定の給電用ACアダプターのご使用を推奨します。(ご使用のUSBハードディスクがACアダプターによる給電に対応していることをご確認ください。)
- USBハードディスクは必ずUSB 1 (HDD録画)端子に接続してください。
- USBハードディスクが電源付きの場合は、本機の電源より先にUSBハードディスクの電源をオンにしてください。

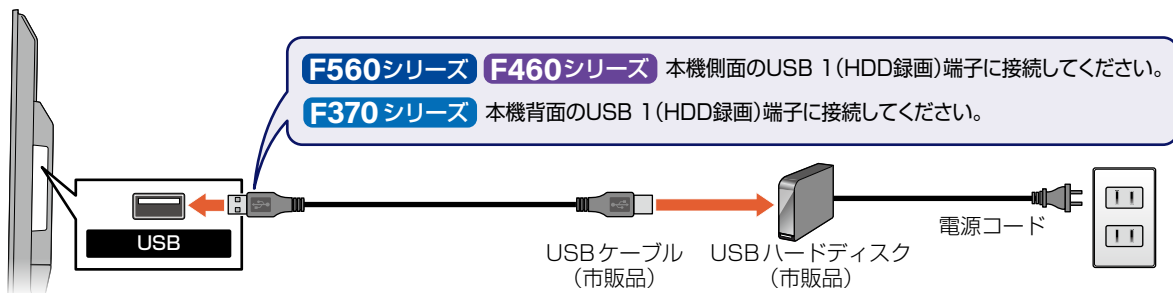

次のようなことはおこなわないでください。USB機器の故障やデータが消失する恐れがあります。

- USB機器の動作中に、USBメモリーやUSBハードディスクの接続ケーブル、本機の電源プラグを抜かない。
- USB機器の動作中に、USBハードディスクや本機の電源をオフにしない。

USBハードディスクは、製品に付属の取扱説明書をよくお読みになった上で正しくお取り扱いください。

### ▶ 録画用USBハードディスクを接続したあとは

- 本機にUSBハードディスクを録画用として登録してください。未登録のUSBハードディスクを接続すると、確認画面を表示しますので、画面の案内に従って登録してください。(本機に登録していないUSBハードディスクはお使いになれません。)

あとで登録することもできます。Ⓞ ➡ 画面の ⚙️ アイコン ➡ **デバイスとソフトウェア** ➡ **USBデバイス** ➡ **USBハードディスク** ➡ **USBハードディスクを登録** から **未登録** のUSBハードディスクを選んで登録してください。

EM 「外部機器を使う」 ➡ 「USBハードディスクを接続・設定する」 ➡ 「USBハードディスクを録画用として登録する」

### ▶ USBハードディスクを取りはずすには

セルフパワー型のUSBハードディスクを本機から取りはずすときは、必ず先に本機の電源をオフにしてからUSBハードディスクの電源をオフにして取りはずしてください。

お知らせ

- USB 1 (HDD録画)端子に、タブレットなどの本機で利用できない(または対応していない)USB機器を接続しても、接続した機器を利用できない旨のメッセージが表示されない場合があります。

# ネットワークをつなぐ

用途やお客様のネットワーク環境によって、接続方法が異なります。以下を確認しながら正しく接続してください。

## LANケーブルを使ってつなぐ

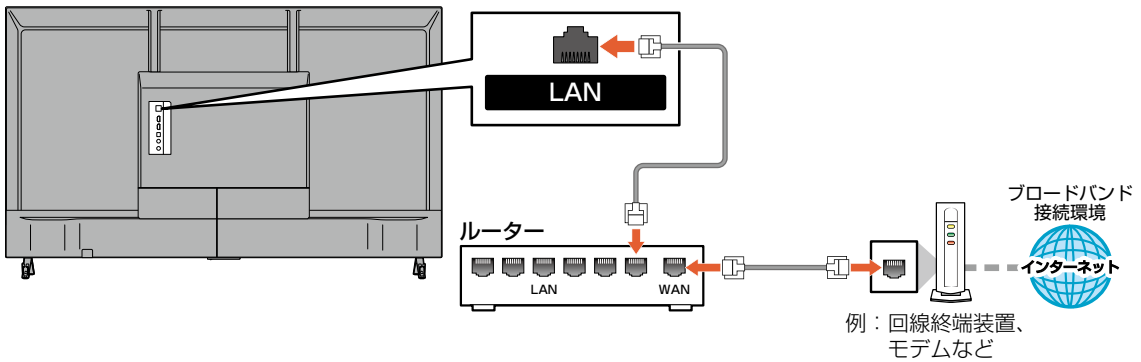

※ 本機のLAN端子には、必ずルーターなどを経由して接続してください。

## 無線LANを使ってつなぐ

無線LANを使うと、LANケーブルを使わずにネットワークに接続できます。

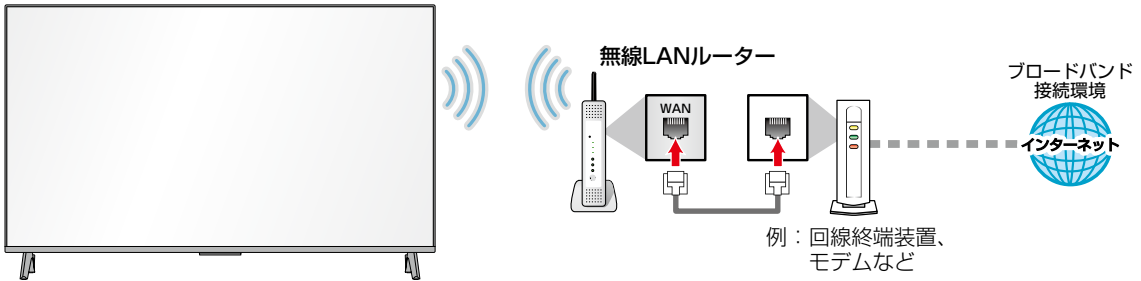

### ▶ ネットワーク接続環境

- 本機は、公衆無線LAN接続には対応していません。
- 通信速度が十分でない場合は、動画配信サービスやホームネットワークの映像が途切れることがあります。

### ▶ すでにブロードバンド常時接続環境をお持ちの場合は

- 次のことをご確認ください。
  - 回線事業者やプロバイダーとの契約内容と事項
  - 必要な機器の準備
  - ブロードバンドルーターなどの接続と設定
- 回線の種類や回線事業者、プロバイダーにより、必要な機器と接続方法が異なります。ブロードバンドルーター、ハブ、スプリッター、ケーブルは、回線事業者やプロバイダーが指定する製品をお使いください。
- お使いのモデムやブロードバンドルーター、ハブに付属の取扱説明書をご覧ください。
- 本機では、ブロードバンドルーターなどの設定はできません。
- FTTH(光ファイバー)回線をご利用の場合は
  - 接続方法などご不明な点については、プロバイダーや回線事業者へお問い合わせください。

### ▶ ブロードバンド常時接続環境をお持ちでない場合は

- プロバイダーおよび回線事業者と別途で契約(有料)する必要があります。くわしくはプロバイダーまたは回線事業者へお問い合わせください。

#### ご注意

- LANケーブルは、カテゴリ5e以上対応のストレートケーブルをご使用ください。



#### お知らせ

- LAN接続後にテレビの映りが悪くなったときは、LANケーブルと同軸ケーブルを離してみてください。
- ブロードバンドルーターなどの設定で本機のMACアドレスが必要な場合は、 ➡ 画面の アイコン ➡ **【デバイスとソフトウェア】** ➡ **【バージョン情報】** ➡ **【ネットワーク】** で確認できます。
- 外出先などから、パソコンで遠隔操作はできません。

# ホーム画面について

いろいろな機能呼び出せます。

## 基本的な使いかた

- 1 を押して、ホーム画面を表示する
- 2 ナビゲーションボタンでコンテンツや機能を選んで選択ボタンを押す

## ホーム画面

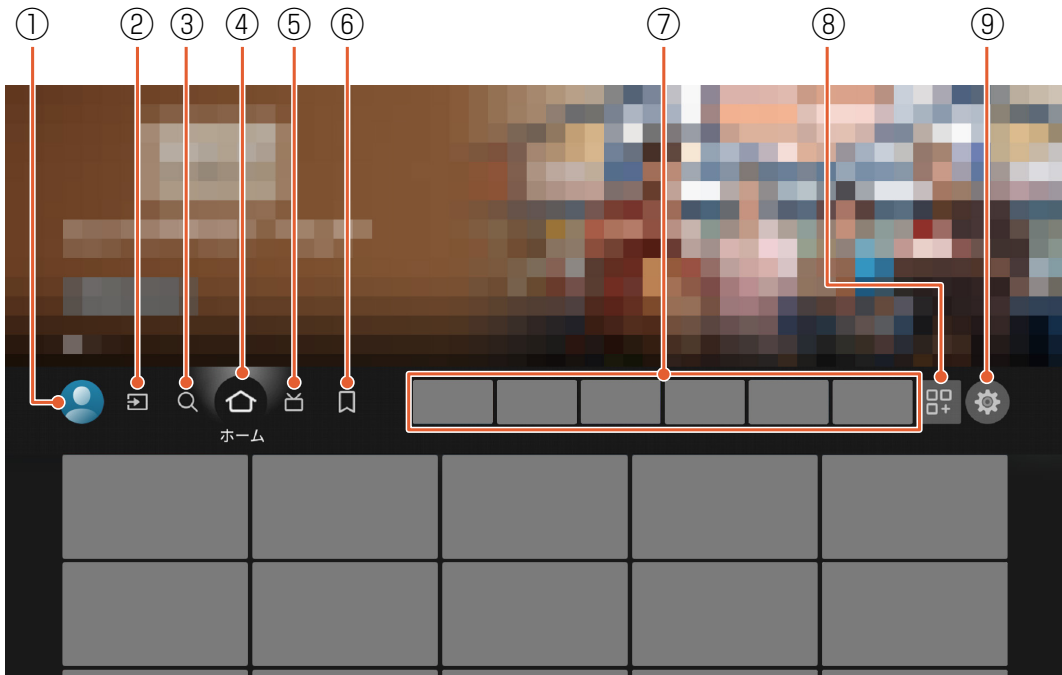

- |          |           |           |
|----------|-----------|-----------|
| ① プロフィール | ④ ホーム     | ⑦ アプリ     |
| ② 入力     | ⑤ ライブ     | ⑧ アプリとゲーム |
| ③ 検索     | ⑥ マイコンテンツ | ⑨ 設定      |

※ 設定内容や画面表示は、予告なく変更される場合があります。あらかじめご了承ください。

### ▶ ホーム画面に表示されるコンテンツについて

 「はじめに」 ➡ 「ホーム画面について」

# 動画配信サービスを楽しむ

本機をブロードバンド環境に接続して、さまざまな動画配信サービスをお楽しみいただけます。ご利用いただくには、アプリのインストールや、別途契約(有料)が必要な動画配信サービスもあります。また、回線利用料やプロバイダーとの契約・使用料金は別途必要です。

## お知らせ

- 動画配信サービス利用中に文字入力が必要な場合は、画面表示に沿って操作してください。
- 動画配信サービスのご利用には、ソフトウェアの更新が必要な場合があります。

## 動画配信サービスのご利用に必要な接続と設定

本機で動画配信サービスを利用するためには、ブロードバンド環境(FTTH、CATV(ケーブルテレビ)など)が必要です。利用する前に、「ネットワークをつなぐ」で通信設定をおこなってください。

【E】「はじめに」➡「ネットワークをつなぐ」

動画配信サービスを利用する場合は、光ファイバー(FTTH)のブロードバンド環境と接続することをおすすめします。くわしくは各動画配信サービスまたはお客様が契約されたプロバイダーのサイトをご覧ください。

# オプションメニューを使う

● を押すと、現在視聴中の画面に対して、各種設定(音声や字幕など)の変更ができます。

また、● を長押ししてクイック設定画面を表示することができます。クイック設定では、スリープタイマー/サウンド/画質の設定などができます。

## 画面表示を確認する

現在視聴している番組名、チャンネル番号、放送や音声の種類、現在時刻などを確認できます。

### ▷ デジタル放送のとき

#### 1 ● を押す

#### 2 画面表示を選んで選択ボタン●を押す

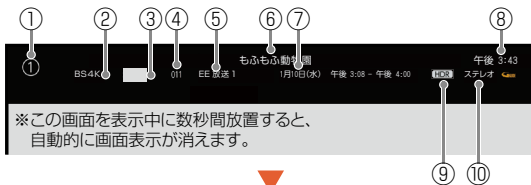

現在放送中の番組

- |                  |                    |
|------------------|--------------------|
| ① リモコンのボタン番号     | ⑥ 現在放送中の番組名        |
| ② 放送の種類          | ⑦ 番組の放送日時          |
| ③ 放送局のロゴ         | ⑧ 現在時刻             |
| ④ 放送局の3桁のチャンネル番号 | ⑨ HDRアイコン(信号受信時のみ) |
| ⑤ 放送局名           | ⑩ 音声の種類※           |

## お知らせ

- 本機の動作状態(放送の視聴中や再生中、録画中など)によって、表示される情報が変わります。
- チャンネルなどを切り換えたときは、該当する項目の画面表示が数秒間表示されます。該当しない項目は表示されません。

※ デジタル放送の音声表示の種類には、主音声、副音声、主/副、サウンド、ステレオ、モノラル、言語名(視聴中の番組により「日本語」、「英語」など、表示が異なります)があります。

### ▷ 録画番組を再生しているとき

#### 1 ● を押す

#### 2 画面表示を選んで選択ボタン●を押す

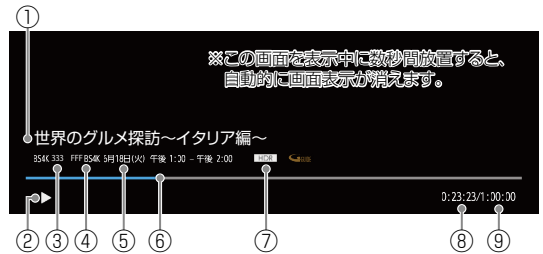

再生中の録画番組

- |                        |                    |
|------------------------|--------------------|
| ① 録画番組名                | ⑥ タイムバー(再生位置の目安)   |
| ② 動作状態                 | ⑦ HDRアイコン(信号受信時のみ) |
| ③ 放送の種類/放送局の3桁のチャンネル番号 | ⑧ 再生時間             |
| ④ 放送局名                 | ⑨ 総再生時間            |
| ⑤ 録画番組の録画日時            |                    |

# デジタル放送について

本機は、地上デジタル・BS・110度CSデジタル・BS4K・110度CS4Kチューナーを搭載しています。UHFアンテナ(地上デジタル対応)や衛星アンテナ(BS・110度CSデジタル・BS4K・110度CS4K対応)を本機に接続すると、無料チャンネルと契約済みの各デジタル放送を受信することができます。

## 地上デジタル放送

- デジタル放送全般については、一般社団法人 放送サービス高度化推進協会(A-PAB)のサイト <https://www.apab.or.jp/> をご覧ください。
- 地上デジタル放送を受信するには、UHFアンテナが必要です。現在お使いのUHFアンテナでも地上デジタル放送を受信できます。くわしくはお買い上げの販売店にお問い合わせください。
- 地上デジタル放送は、CATV(ケーブルテレビ)で受信することもできます。お住まいの地域のCATVで地上デジタル放送が放送されているかは、CATV放送会社にお問い合わせください。CATV放送会社によっては、放送方式が異なります。本機はすべての周波数(VHF帯、MID帯、SHB帯、UHF帯)に対応する「CATVパススルー対応」の受信機です。
- 携帯端末向けのワンセグ放送は、本機では受信できません。

## BSデジタル放送

- 放送衛星(Broadcasting Satellite)を使って放送されるハイビジョン放送やデータ放送が特長です。BS日テレ、BS朝日、BS-TBS、BSテレ東、BSフジなどは無料放送をおこなっています。有料放送は、加入申し込みと契約が必要です。

### ■「WOWOW」カスタマーセンター

TEL:フリーダイヤル 0120-580-807

受付時間 9:00~20:00(年中無休)

<https://www.wowow.co.jp/>

### ■「スターチャンネル」カスタマーセンター

TEL:0570-013-111 または 044-540-0809

受付時間 10:00~18:00(年中無休)

<https://www.star-ch.jp/>

## 110度CSデジタル放送

- BSデジタル放送と同じ東経110度の方角にある通信衛星(Communication Satellite)を使って放送されるニュースや映画、スポーツ、音楽などの専門チャンネルがあるのが特長です。ほとんどの放送が有料です。
- 110度CSデジタル放送を視聴するには、「スカパー！」への加入申し込みと契約が必要です。110度CS デジタル放送には、CS1とCS2の2つの放送サービスがあり、その中に多くの放送局があります。本機ではCS1とCS2がCSにまとめられています。

### ■「スカパー！」カスタマーセンター(総合窓口)

TEL:フリーダイヤル 0120-039-888

受付時間 10:00~20:00(年中無休)

<https://www.skyperfectv.co.jp/>

## 新4K8K衛星放送

- 従来のデジタル放送をこえる高精細な映像でより臨場感を楽しめます。
- BS・110度CSを使った新しい4K・8K放送です。本機で8K放送の受信はできません。
- 本機は新4K8K衛星放送における「スカパー！」の放送に対応しています。
- 2024年4月現在、110度CS4K放送のサービスはございません。



# 番組表(Gガイド)について

地上デジタル放送、BSデジタル放送、110度CSデジタル放送、BS4K放送、CS4K放送の番組表を表示することができます。

## 1 ●を押す

## 2 地上、BS/CS、4Kでお好みの放送の種類を選ぶ

- 番組表を表示中に●を押して、お気に入り番組表に切り換えることもできます。
- 番組表を表示中に●を押して、チャンネルごとの番組表に切り換えることもできます。

### 番組表の見かた

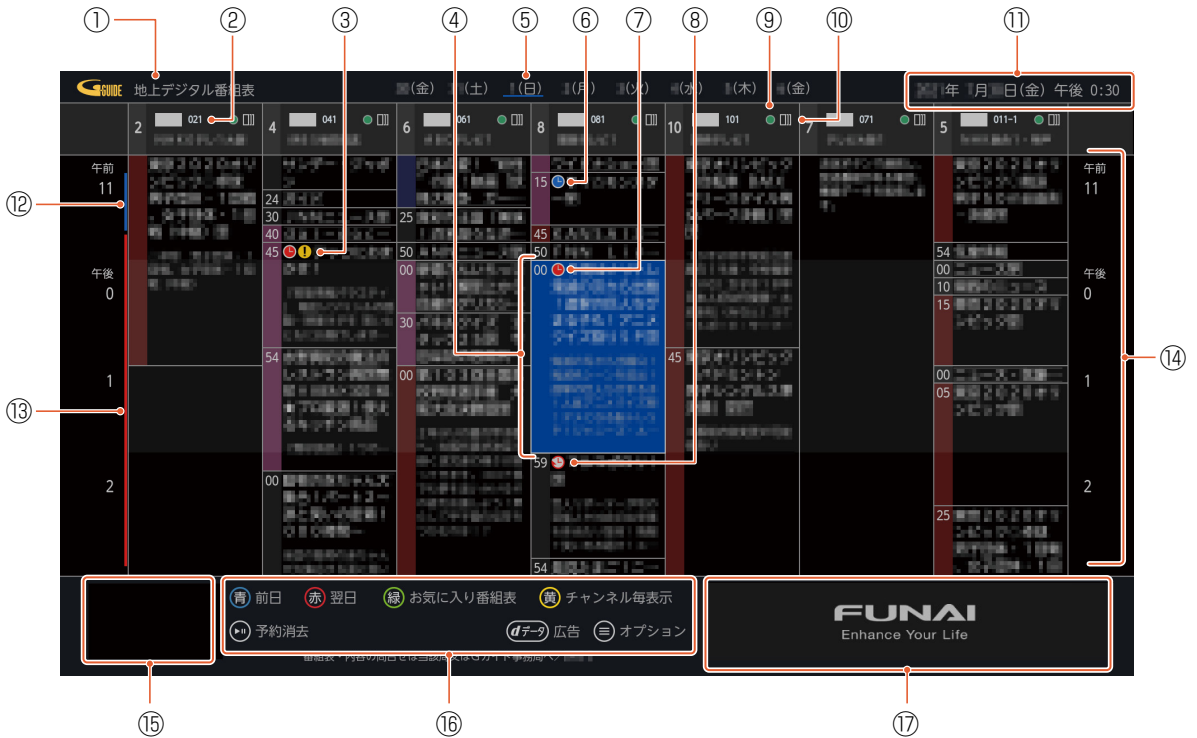

- |   |   |
|---|---|
| <p>① 番組表の種類</p> <p>② 放送局のロゴ／放送局の3桁のチャンネル番号／放送局名</p> <p>③ ● (黄)：他の予約と重複している予約番組(予約一覧では<b>重複</b>が表示されます)</p> <p>④ 選択中の番組</p> <p>⑤ 表示している番組表の日付</p> <p>⑥ ● (青)：視聴予約済み</p> <p>⑦ ● (赤)：録画予約済み</p> <p>⑧ ● (赤)：繰り返し録画予約済み</p> <p>⑨ ● (緑)：お気に入り番組表に登録済みのチャンネル</p> | <p>⑩ サブチャンネル非表示</p> <p>⑪ 現在の日時</p> <p>⑫ 視聴予約を設定している時間帯(青色帯)</p> <p>⑬ 録画予約を設定している時間帯(赤色帯)</p> <p>⑭ 時間</p> <p>⑮ 現在視聴中の放送局の映像</p> <p>⑯ 操作ガイド</p> <p>⑰ 広告</p> |
|---|---|

### ご注意

- 本機で番組表にBS4K・CS4K放送のすべてのチャンネルを表示するには、BS4K・110度CS4K放送(左旋)の受信ができる環境が必要です。環境が整っていない場合は、「選択ボタンで選局し、放送番組がある場合、番組データを取得します。4K放送の視聴およびデータの取得にはBS4K・110度CS4K放送(左旋)の受信ができる環境が必要です。」と表示されているチャンネルは受信できません。
- 8K放送の番組は、番組表に表示されていても、本機では視聴も録画もできません。
- 受信や視聴ができないチャンネルの番組表をチャンネル非表示の設定で、表示しないようにすることができます。  
[設定]「各種設定」➡「放送受信設定をする」➡「チャンネルの飛び越し(非表示)を設定する」
- セットアップで番組表アプリにおけるプライバシーポリシーに同意していない場合や、ネットワークに接続していない場合は、以下の機能が使用できません。  
- 番組表の【おすすめ・特集】 - 番組内容の【関連シリーズ】 - 番組検索の【カテゴリー】

## 番組を録画する

### USB-HDD

### ご注意

- 本機の不具合または放送局や受信障害に伴う何らかの事象に起因して正しく録画できなかった場合は、当社に故意または重過失がある場合をのぞき、記録内容の保障や損害について当社は一切責任を負いかねます。あらかじめご了承ください。
- 本機で番組を録画するには、USBハードディスクが必要です。くわしくは「USBハードディスクをつなぐ」[P.29](#)をご覧ください。
- 本機では、デジタル放送やBS4K・CS4K放送を2番組同時に録画することはできません。
- 本機でデジタル放送を録画する場合は、録画モード【DR】(固定)となり、他の録画モードは選べません。ただし船井電機製のBDレコーダーと接続している場合は、任意の録画モードでBDレコーダーへ録画予約が可能です。
- 番組によっては、著作権保護のため録画が禁止・制限されています。「録画禁止」の番組は録画できません。録画中に「録画禁止」番組や視聴年齢の制限がかかっている番組になったときは、録画を一時停止します。録画が可能な状態になると、再び録画が始まります。
- デジタル放送のデータ放送、ラジオ放送は録画できません。

## 放送中の番組を録画する

- 1 **地上**、**BS/CS**、**4K** を押して、録画したい放送の種類を選ぶ
- 2 **または** **1** ~ **12** で録画したいチャンネルを選ぶ
- 3 放送視聴中に **録** を押して、**この番組を録画する** を選んで選択ボタン **決定** を押す
  - 番組が終了すると自動的に録画を停止します。

### お知らせ

- 現在録画中の番組のメディア、放送、チャンネルを確認したいときは、**録** ➡ **画面表示** を選んで選択ボタン **決定** を押して、画面表示を表示すると確認できます。

## 番組を録画する(つづき)

USB-HDD

### 番組表から一発予約で録画する

1 ●を押す

2 地上、BS/CS、4K を押して、録画したい放送の種類を選ぶ

3 録画予約したい番組を選んで▶を押す

- 録画予約が確定し、選んだ番組に●(赤)が表示されます。
- 放送中の番組を選んだ場合は、ただちに録画が始まり予約も登録されます。
- 他の番組も予約したいときは、この手順を繰り返します。
- 予約の設定が終わったら、▶を押してください。

▷ 予約の内容を変更したいときは

- ① 一発予約した番組を選んで選択ボタン●を押す
- ② 録画予約変更/消去を選んで選択ボタン●を押す
- ③ 予約の内容を変更する

ご注意

- 予約が重なったときは、「予約が重なったときは」をご覧ください。P.40▶

### 録画中に録画を停止する

1 放送視聴中に▶を押して、録画を停止するを選んで選択ボタン●を押す  
または番組表から録画中の番組を選んで▶を押す

2 確認画面が表示されるので、はいを選んで選択ボタン●を押す  
● 停止した位置までが1つの番組となります。  
(停止後に次の操作ができるまで、しばらく時間がかかることがあります。)













# 録画予約を確認・消去する

USB-HDD

## 設定済みの録画予約を確認する

- 1  を押す
- 2  → **予約一覧** を選んで選択ボタン  を押す
  - 確認が終わったら、 を押してください。

## 予約一覧から不要な録画予約を消去する

- 1  を押す
- 2  を押して、**予約一覧** を選んで選択ボタン  を押す
- 3 予約を消去したい番組を選んで  を押す
  - 選んだ番組に  が付きます。
- 4 複数の予約を消去したいときは、さらに番組を選んで選択ボタン  を押す
  - 選んだ番組に  が付きます。
  -  を押すとすべての番組を選ぶことができます。
  -  を押すとすべての番組の選択を解除できます。
- 5 番組を選び終わったら、 を押す
  - 確認画面が表示されるので、**はい** を選んで選択ボタン  を押してください。
  - 予約一覧画面に戻ります。
  - 設定が終わったら、 を押してください。

# 録画した番組を再生する

## USB-HDD

本機ではUSBハードディスクに録画した番組を再生することができます。

- 本機で記録したUSBハードディスクは、他の機器では再生できません。

### ▶ 準備

- USBハードディスクを再生するときは、USB 1 (HDD録画)端子にUSBハードディスクをつないでおく  
[P.29](#)

## 1 を押す

- 録画一覧が表示されます。
- を押すと、録画一覧を終了します。

## 2 見たい番組が入った分類を選んで選択ボタン を押す

## 3 見たい番組を選んで選択ボタン を押す

# 録画した番組を消去する

## USB-HDD

不要な番組を消去し、USBハードディスクの空き容量を増やすことができます。

- 消去された番組は、元に戻せません。録画内容をよく確認してから消去してください。

### ▶ 準備

- USBハードディスクを再生するときは、USB 1 (HDD録画)端子にUSBハードディスクをつないでおく  
P.29▶

## 1 を押す







- 録画一覧が表示されます。
- を押すと、録画一覧画面を終了します。

## 2 消去したい番組が入った分類を選んで選択ボタン を押す

## 3 を押す

- 消去する番組を選ぶ画面が表示されます。
- を押して **番組消去** を選んで操作することもできます。

## 4 消去したい番組を選んで選択ボタン を押す

- ナビゲーションボタン  の上下で消去したい番組を選んでください。
- 選んだ番組に  が付きます。
-  を押すと、現在の分類内のすべての番組に  が付きます。
-  を押すと、 がすべて解除されます。

## 5 番組を選び終わったら、を押す

## 6 確認メッセージが表示されるので、**はい**を選んで選択ボタン を押す

- 選んだ番組が一括消去されます。

### ご注意

- 分類をまたいで消去する番組を選ぶことはできません。

# 録画についての補足説明

## USB-HDD

### 録画全般

- 録画中にUSBハードディスクの残量がなくなったときは、録画が自動的に停止します。

### 録画予約全般

#### 予約録画があるときの本機の動き

- ▷ 予約開始時刻の直前になると
  - 本機の電源がオンのとき、そのまま録画は実行されます。本機の電源をオフにしても録画は中断されません。
  - 本機の電源がオフのときは、電源がオフのまま録画が実行されます。
- ▷ 予約終了時刻になると
  - 自動的に録画が終わります。

### 視聴予約と予約録画が重なったときは

- どちらも実行されます。ただし、同一番組の視聴予約と録画予約はできません。

### 予約が重なったときは

- 予約を決定するときに確認画面が表示されます。

#### 重なっている予約を確認するときは

- メッセージを確認し(番組表予約の場合は確認画面で **はい** を選んで)選択ボタン **●** を押すと、予約一覧が表示されます。  
重なるため、一部またはすべての録画ができなくなっている予約には **重複** が付いて表示されています。

#### 2つ以上の予約が重なった場合は

- 全部または一部が重なった場合は、録画開始時刻が遅い予約が優先的に録画されます。

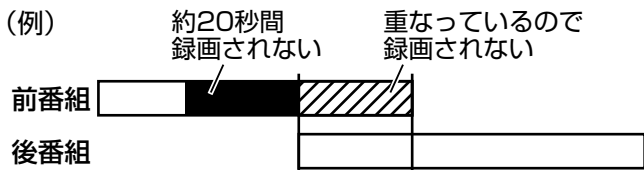

- ※ ■の部分(約20秒)は録画されません。
- 開始時刻が同じ場合は、予約一覧で順番が下の予約が優先的に録画されます。
- 後番組が△の付いた予約(自動追跡で対象番組が見つからない繰り返し録画の予約)の場合は、前番組の予約を優先的に録画するため、△の付いた予約は録画されません。

### 1番目の予約の終了時刻と2番目の予約の開始時刻が同じときは

- 連続する予約(前の予約の終了時刻と後の予約の開始時刻が同じ)の場合は、前の予約の終了時刻の手前数十秒は録画されないことがあります。

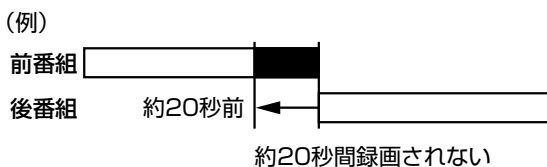

- ※ ■の部分(約20秒)は録画されません。



## 停電があったときは

### 全般

- 停電から復帰すると、自動的に電源がオンになって復帰処理をおこないます。
- 停電によって予約録画が中断したときは、予約一覧でお知らせします。

### 録画の種類別では

#### ▷ 予約録画の開始前に停電したとき

- 停電復帰後に時計が自動修正されると、予約内容が復活します。

#### ▷ 予約録画の実行中に停電したとき







- 録画は停電したところで中断します。
- 録画終了時刻前に停電から復帰したときは、復帰処理終了後に録画終了時刻まで録画されます。
- 録画終了時刻後に停電から復帰したときは、録画は停電したところで終了し、復帰処理終了後に電源がオフになります。

### 録画先では

#### ▷ USBハードディスク

- 停電前後の番組は分割されて録画一覧に登録されます。
- 停電直前の数十秒程度が録画されないことがあります。
- 停電発生のタイミングによっては、停電前に録画された内容が消去されることがあります。
- 停電発生の状況によっては、**リセットして録画した番組を削除**が必要となることがあります。[P.43](#)

## 予約録画が正常におこなわれなかったときは

- 録画予約の重なりや停電などの要因で録画が正常におこなわれなかった予約は、「予約結果のお知らせ」画面にまとめられます。予約一覧で  を押して、番組を選んで選択ボタン  を押すと、お知らせ内容が表示されます。**戻る** を選ぶとそのまま「予約結果のお知らせ」画面に戻り、**お知らせ消去** を選ぶと予約結果のお知らせが一覧から消去されます。
- 複数の予約のお知らせを消去するには、「予約結果のお知らせ」画面で  を押して、消去したい番組を選んで選択ボタン  を押します。選んだ番組に  がつくので、消去したい予約のお知らせがすべて選ばれているか確認し、 を押します。確認画面が表示されるので **はい** を選んで選択ボタン  を押してください。(予約一覧の表示方法については、「設定済みの録画予約を確認する」をご覧ください。[P.37](#))
- 「予約結果のお知らせ」画面にまとめられる番組は、最大30件です。30件をこえた場合は、古い番組から順に消去されます。

### お知らせ





- 最大記録可能数／登録数については、「最大記録可能数／登録数／文字数について」をご覧ください。[P.55](#)

## 番組表から録画予約した場合の自動追跡について

- デジタル放送の番組を番組表から予約した場合は、次のようなときに自動的に録画開始／終了時刻が変更されて録画されます。  
(例)
  - 毎週録画をしているドラマの最終回だけ、放送時間が延長されているとき。
  - 特別番組のため、今回放送分だけ、放送時間が遅くなるとき。
  - 予約していたスポーツ番組が延長されたとき。
  - 予約番組の前に放送されているスポーツ番組が延長されて、予約番組の放送時間が遅くなるとき。
- 自動的に録画開始／終了時刻が変更される時間は、1回だけの録画の場合は3時間後まで、毎週／毎日録画の場合は前後各3時間までとなります。
- 野球中継などで延長部分が他のチャンネルに引き継がれて放送される場合に、番組データの延長情報に従って自動的にチャンネルと録画終了時刻が変更されて録画されます。  
(例)
  - 昼の時間帯に「NHK 総合」で放送されている高校野球を番組表から予約して録画中、夕方から放送されるチャンネルが「NHK Eテレ」に引き継がれた場合でも、録画チャンネルが切り換わってそのまま高校野球の録画が継続されます。
- 自動追跡やイベントリレーによって予約が重なったときは、「予約が重なったときは」の例に従って録画されます。[P.40](#)
- 自動追跡は、デジタル放送の番組を番組表から予約した場合のみ有効となります。







# 本機の情報を確認する

ソフトウェアバージョンやストレージ容量、ネットワーク情報などを表示します。

- 1 を押して、画面のアイコン ➡ **デバイスとソフトウェア**を選んで選択ボタンを押す
- 2 **バージョン情報**を選んで選択ボタンを押す
- 3 **マイテレビ**が選ばれていることを確認し、「ソフトウェアのバージョン」を確認する

## ネットワークによるソフトウェアの更新をおこなう

ネットワークを利用して、ソフトウェアをダウンロードします。

- 1 を押して、画面のアイコン ➡ **デバイスとソフトウェア**を選んで選択ボタンを押す
- 2 **バージョン情報**を選んで選択ボタンを押す
- 3 **アップデートをチェック**を選んで選択ボタンを押す
  - 確認画面が表示された場合は、**はい**を選んで選択ボタンを押してください。
- 4 **アップデートをインストール**を選んで選択ボタンを押す

### お知らせ

- ダウンロードをおこない、ソフトウェアを更新したあとは、本書と本機で画面や文言が一致しなくなることがあります。
- 無線LANでネットワークに接続している場合は、ネットワークの通信状態によりソフトウェアの更新が途切れることがありますので、ソフトウェアの更新時は有線LANでの接続をおすすめします。

# すべての情報を初期化する

本機のすべての設定を、お買い上げ時の状態に戻します。

1 を押して、画面のアイコン ➡ **デバイスとソフトウェア** ➡ **工場出荷時の設定にリセット**を選んで**選択ボタン** を押す

2 初期化の種類を選んで**選択ボタン** を押す

▷ **リセットして録画した番組を削除**

- すべての設定を初期化し、お買い上げ時の状態に戻します。  
USBハードディスクの登録情報も初期化(消去)されます。登録情報を初期化すると登録済みのUSBハードディスク内の番組は再生できなくなりますのでご注意ください。

**[EM]**「外部機器を使う」 ➡ 「USBハードディスクを接続・設定する」 ➡ 「USBハードディスクを録画用として登録する」

▷ **録画した番組を削除せずにリセット**

- USBハードディスクの初期化はせずに、お買い上げ時の状態に戻すときに選びます。
- 機能制限をオンにしている場合は、PIN(機能制限のパスワード)の入力画面が表示されますので、設定時に入力した4桁の番号を入力してください。

3 確認画面が表示されるので、**リセット**を選んで**選択ボタン** を押す

- 初期化が始まり、数分で完了します。

## ご注意

- 本機でお客様が設定されるデータには、個人情報を含むものがあります。本機を譲渡または廃棄される場合には、**[リセットして録画した番組を削除]**をすることをおすすめします。
- データ放送の双方向サービスなどで本機に記憶されたお客様の登録情報やポイント情報などの一部、またはすべての情報が変化・消失した場合の損害や不利益について、アフターサービス時も含め、当社は、当社に故意または重過失がある場合をのぞき、一切の責任を負いませんので、あらかじめご了承ください。

# 困ったときは

## おかしいな?と思ったときの調べかた

おかしいな?と思ったときは、修理を依頼される前に以下の手順でお調べください。

■ CATVチューナー、AVアンプなど、接続している機器に付属の取扱説明書をご覧ください。

**お使いの製品のソフトウェアが最新バージョンになっているかをご確認ください。**

- くわしくは「本機の情報を確認する」[P.42](#)をご覧ください。  
最新バージョンについては、当社製品情報サイトの「ソフトウェアの更新情報」ページでご確認ください。



[funai.jp/cs/update/](http://funai.jp/cs/update/)

ソフトウェアが最新の場合は

**「このようなときは…」(症状)と「ここをお調べください」(対処方法)をご覧ください。**

[P.45](#) ~ [P.46](#)

- 電源やリモコン以外の項目については、電子マニュアル(FUNAI製品情報サイトに掲載)をご覧ください。

あてはまる症状がないときは

**コンセントリセットをおこなっていただき、症状が改善されるかをご覧ください。**

- 本機はパソコンのような複雑なプログラムにより動作しています。まれに動作が不安定になったとき、動作を止めることがあります。電源プラグを挿しなおすことで、不安定要素が解消され正常動作に戻ります。
- 以下の方法で、コンセントリセットをおこなってください。
  - ① 電源プラグをコンセントから抜く
  - ② 10分ほど時間を置いてから、指定の電源電圧(交流100V)につなぎなおす
  - ③ 電源をオンにして、動作を確認する

症状が改善されないときは

**本機を初期化し、症状が改善されるかをご確認ください。**

- くわしくは「すべての情報を初期化する」[P.43](#)をご覧ください。

症状が改善されないときは

**お買い上げの販売店にご相談ください。**

- 本機の使用を中止し、必ず電源プラグをコンセントから抜いてください。

- 電源やリモコン以外の項目については、電子マニュアル(FUNAI製品情報サイトに掲載)をご覧ください。



funai.jp/cs/

## 電源

このようなときは…	ここをお調べください
電源がオンにならない。	<ul style="list-style-type: none"> <li>● 電源プラグがコンセントから抜けていませんか。</li> <li>● リモコンの乾電池が消耗していませんか。P.14</li> <li>● 指定(表示)された電源電圧(交流100V)以外に電源プラグを挿していませんか。 ➔ 安全のための保護回路がはたらくため、電源がオンにならなくなります。いったん電源プラグを今のコンセントから抜いて、10分ほど時間をおいてから、指定(表示)の電源電圧(交流100V)につなぎなおし、正常動作するかご確認ください。正常動作しない場合は、お買い上げの販売店にご相談ください。P.53</li> </ul>
本機の電源ボタンで電源がオンになるが、リモコンでは電源がオンにならない。	<ul style="list-style-type: none"> <li>● リモコンの乾電池が消耗していませんか。P.14</li> <li>● リモコンの乾電池の⊕⊖が逆に入っていないか。</li> <li>● テレビのリモコン受光部に正しく向けていますか。P.21</li> <li>● テレビのリモコン受光部に強い照明などが当たっていませんか。</li> <li>● アルカリ乾電池を使用していますか。 マンガン電池を使用した場合は、乾電池の減りが早くなったり、電池を交換してもすぐに「電池残量が少なくなりました」という表示が出る場合があります。</li> </ul>
テレビの電源をオフにすると、HDMIケーブルでつないだレコーダーの電源がオフになる。	<ul style="list-style-type: none"> <li>● <b>[HDMI-CECデバイスコントロール] ➔ [電源コントロール]</b>が<b>[オン]</b>になっていませんか。 ➔ <b>[HDMI-CECデバイスコントロール] ➔ [電源コントロール]</b>が<b>[オン]</b>になっている場合は、本機の電源をオフにするとHDMI-CEC対応機器の電源も連動してオフになります。HDMIケーブルで接続した他社製品も同様に動作をするものがあります。</li> </ul>
電源をオンにすると、セットアップ開始画面が表示される。	<ul style="list-style-type: none"> <li>● セットアップを完了していないときは、電源をオンにするとセットアップ開始画面が表示されます。</li> </ul>
リモコンで電源オフにしたあと、しばらくして動作音がした。	<ul style="list-style-type: none"> <li>● 電源オフにしたあとデジタル放送のデータ取得の動作をしており、取得動作を終了する際に動作音がしますが、故障ではありません。電源オフにしてから取得動作を終了するまでの時間は、送られてくるデータの量に応じて変化します。</li> </ul>
電源をオフにしているときに動作音がした。	<ul style="list-style-type: none"> <li>● デジタル放送のデータ取得のための動作音です。故障ではありません。</li> </ul>
電源をオンにしても電源LED(青色)が点灯しない。	<ul style="list-style-type: none"> <li>● <b>[環境設定] ➔ [電源LED]</b>を<b>[オフ]</b>にしていますか。</li> </ul>

## リモコン

このようなときは…	ここをお調べください
リモコンがペアリングできない。	<ul style="list-style-type: none"> <li>● 画面にペアリングに関する案内が表示されている場合 ➔ 画面の案内に従って操作してください。それでもペアリングできない場合は、「画面にペアリングに関する案内が表示されていない場合」の方法をお試しください。</li> <li>● 画面にペアリングに関する案内が表示されていない場合 ➔ リモコンのリセットをおこなってください。 <b>リモコンのリセット:</b> リモコンの電池を抜いて1分待ち、再度電池を入れてください。 それでもペアリングできない場合は、リモコンの初期化をおこなってください。 <b>リモコンの初期化:</b> ナビゲーションボタン(●)の左と(➔)と(⊖)を同時に12秒間長押ししてください。</li> </ul>
リモコンで操作できない。	<ul style="list-style-type: none"> <li>● リモコンの乾電池が消耗していませんか。P.14</li> <li>● リモコンの乾電池の⊕⊖が逆に入っていないか。</li> <li>● テレビのリモコン受光部に正しく向けていますか。P.21</li> <li>● テレビのリモコン受光部に強い照明などが当たっていませんか。</li> <li>● デジタル放送の番組連動データがあるときやデータ番組を視聴しているときは、数字ボタン(●1～●12)がデータ操作に使われるため、チャンネルを切り換えられない場合があります。 ➔ 選局ボタン(●)や番組表でチャンネル切替をしてください。</li> <li>● リモコンがペアリングされていますか。</li> <li>● アルカリ乾電池を使用していますか。 マンガン電池を使用した場合は、乾電池の減りが早くなったり、電池を交換してもすぐに「電池残量が少なくなりました」という表示が出る場合があります。</li> </ul>

## 困ったときは(つづき)

選局ボタン  で、特定のチャンネルだけ選べない。	<ul style="list-style-type: none"> <li>非表示にいませんか。 選みたいチャンネルの非表示を解除してください。 <b>[EM]</b> 「各種設定」 ➡ 「放送受信設定をする」 ➡ 「チャンネルの飛び越し(非表示)を設定する」</li> </ul>
音声入力で検索できない。	<ul style="list-style-type: none"> <li>リモコンのマイクをテープなどで塞いでいませんか。</li> <li>ネットワークに接続されていますか。 <b>[EM]</b> 「はじめに」 ➡ 「ネットワークをつなぐ」</li> <li>リモコンがBluetoothでペアリングされていますか。 <b>[EM]</b> 「はじめに」 ➡ 「各部のなまえとはたらき」 ➡ 「リモコン」</li> </ul>

### 地上デジタル放送のとき

このようなときは…	ここをお調べください
地上デジタル放送が映らない。 映像が乱れる。	<ul style="list-style-type: none"> <li>UHFアンテナは、地上デジタル放送の送信局に向けられていますか。 ➡ 地上アナログ放送の送信局と方向が違う地域があります。 <b>[EM]</b> 「視聴する」 ➡ 「デジタル放送でできること」 ➡ 「デジタル放送の受信状態を確認する」 ➡ 「地上デジタル放送用のアンテナを設置したとき」</li> <li>地上デジタル放送が受信できるUHFアンテナをご使用ですか。 ➡ 従来のアナログ放送用のUHFアンテナは、視聴地域の特定チャンネルに対応している場合があります。地上デジタル放送用のUHFアンテナやデジタル対応のブースター、混合器などが必要な場合があります。<b>P.22</b></li> </ul>
映像や音が出ない、または時々出なくなる。 映像が静止する、または時々静止する。	<ul style="list-style-type: none"> <li>UHFアンテナの向きが、風や振動により変わっていませんか。またはアンテナ線の劣化などありませんか。 ➡ <b>【受信状態の確認】</b>で信号品質を確認することができます。何らかの要因で信号品質が低くなっている可能性があります。お買い上げの販売店にご相談ください。 <b>[EM]</b> 「視聴する」 ➡ 「デジタル放送でできること」 ➡ 「デジタル放送の受信状態を確認する」 ➡ 「地上デジタル放送用のアンテナを設置したとき」</li> <li>信号品質が低い状態でご覧になっていませんか。 ➡ 信号品質が低いと、天候や近隣の環境(建物の建築、緑地の伐採、中継アンテナの増設など)の影響を受けやすく、受信状態が悪化し映像が乱れたり映らなくなったりすることがあります。</li> </ul>

### BS・110度CSデジタル／BS4K・110度CS4K放送のとき

このようなときは…	ここをお調べください
BS・110度CSデジタル／BS4K・110度CS4K放送が映らない。 映像が乱れる。	<ul style="list-style-type: none"> <li>BS・110度CSアンテナとの接続状態を確かめてください。</li> <li>BS・110度CSアンテナケーブルを分配器で増設しているときは、「電流通過型」のご利用をおすすめします。</li> <li>分配器を使用している場合は、110度CSデジタル対応のものを正しく使用していますか。</li> <li>アンテナ接続コネクタがプラスチックのものをお使いの場合は、正しく加工していますか。 ➡ <b>【受信状態の確認】</b>で信号品質が「20以上」になっているか、ご確認ください。 <b>[EM]</b> 「視聴する」 ➡ 「デジタル放送でできること」 ➡ 「デジタル放送の受信状態を確認する」 ➡ 「BS・110度CSデジタル／BS4K・110度CS4Kアンテナを接続したとき」</li> <li>左旋の4K放送を見るには、「SHマーク」がついた4K放送対応の右旋・左旋円偏波対応のアンテナ、壁面端子、ブースター、分配器、分波器、アンテナケーブルなどが必要です。くわしくは販売店にお問い合わせください。機器の交換が必要な場合があります。</li> </ul>
BS・110度CSデジタル／BS4K・110度CS4K放送の映りが悪い。	<ul style="list-style-type: none"> <li>アンテナの方向が強風や衝撃で正しい方向からはずれていませんか。</li> <li>アンテナへの積雪や雨、雷雲などによる電波の減衰が原因となることがあります。 <b>【受信状態の確認】</b>で信号品質が「20以上」になっているか、ご確認ください。 <b>[EM]</b> 「視聴する」 ➡ 「デジタル放送でできること」 ➡ 「デジタル放送の受信状態を確認する」 ➡ 「BS・110度CSデジタル／BS4K・110度CS4Kアンテナを接続したとき」</li> </ul>

### BS・110度CSデジタル・BS4K・110度CS4Kアンテナへの積雪や豪雨などによる一時的な受信障害

- BSおよびCS放送は雷雨や豪雨のような強い雨が降ったり、アンテナに雪が付着したりすると電波が弱くなり、一時的に画面にモザイク状のノイズが入ったり、映像が停止したり、音声とぎれたり、ひどい場合にはまったく受信できなくなることがあります。

### その他

このようなときは…	対応のしかた
視聴制限のPINコードを忘れてしまった。	<p>本機をインターネットに接続している場合は、AmazonアカウントサービスからPINコードの変更が可能です。以下の手順で新しいPINを発行してください。</p> <ol style="list-style-type: none"> <li>Amazonアカウントサービス「Prime Videoの設定」内の「視聴機能制限」に移動します。 (<a href="https://www.amazon.co.jp/PIN/">https://www.amazon.co.jp/PIN/</a>)</li> <li>Prime Video PINの「変更」ボタンをクリックして新しいPINを入力し「保存」ボタンをクリックします。</li> </ol> <p>本機をインターネットに接続していない場合は、「船井電機 お客様ご相談窓口」までご相談ください。</p>



# テレビ画面に表示されるメッセージ

本機では、お知らせで送られてくる情報とは別に、状況に合わせて画面中央に「メッセージ」が表示されます。代表的なメッセージと意味については下記の通りです。

	表示されるメッセージ（例）	メッセージの意味と対応のしかた
E204	このチャンネルは存在しません。	<ul style="list-style-type: none"> <li>チャンネル3桁入力選局で、放送されていないチャンネルを入力しています。</li> <li><b>[EM]</b> 「視聴する」 ➡ 「デジタル放送でできること」 ➡ 「デジタル放送を見る」 ➡ 「3桁のチャンネル番号を入力して選ぶ」</li> </ul>
—	地上デジタル放送のチャンネルは設定されていません。地上デジタル設定をおこなってください。	<ul style="list-style-type: none"> <li>地上デジタル放送を受信するために、<b>[ライブTV]</b> ➡ <b>[放送オフショ]</b> ➡ <b>[地上デジタル]</b> で、<b>[初回スキャン]</b> をおこなってください。</li> <li><b>[EM]</b> 「はじめに」 ➡ 「セットアップをおこなう」</li> </ul>
E202	放送を受信できません。	<ul style="list-style-type: none"> <li>地上デジタル放送が受信できなくなった場合は、<b>[詳細を確認する]</b> を選択し<b>[アンテナの設定をおこなう]</b> もしくは<b>[チャンネルスキャンをおこなう]</b> をおこなってください。</li> <li>BS・110度CSデジタル放送やBS4K・110度CS4K放送が受信できなくなった場合は、<b>[詳細を確認する]</b> を選択し<b>[アンテナの設定をおこなう]</b> もしくは<b>[アンテナ電源設定を確認する]</b> をおこなってください。</li> <li><b>[EM]</b> 「視聴する」 ➡ 「デジタル放送でできること」 ➡ 「デジタル放送の受信状態を確認する」</li> </ul>
—	悪天候などにより、降雨対応放送に切り換えました。	<ul style="list-style-type: none"> <li>雨の影響により、衛星からの電波が弱くなったため、引き続き放送を受信できる降雨対応放送に切り換えました。画質、音質が少し悪くなります。また、番組表示ができない場合もあります。</li> <li><b>[EM]</b> 「さまざまな情報」 ➡ 「用語の説明」 ➡ 「降雨対応放送」</li> </ul>
—	この番組をご覧いただくには、契約・登録などを済ませていただく必要があります。ご案内チャンネルに切り換えますか？	<ul style="list-style-type: none"> <li>未契約の有料番組を選んでいるか、未契約の映像・音声の信号を選んでみます。<b>[P. 33]</b></li> </ul>
—	このデータ放送は対象地域外のため、ご覧になれません。	<ul style="list-style-type: none"> <li>データ放送が地域制限などによって視聴できない場合があります。</li> </ul>
—	ACASモジュールが使用できません。カスタマーセンターへご連絡ください。	<ul style="list-style-type: none"> <li>いったん電源プラグをコンセントから抜いてからつなぎなおしてください。それでもこのメッセージが表示され放送を視聴できない場合は、お買い上げの販売店またはお客様相談窓口へご相談ください。</li> </ul>
—	ACASモジュールが正しく動作していません。カスタマーセンターへご連絡ください。	<ul style="list-style-type: none"> <li>いったん電源プラグをコンセントから抜いてからつなぎなおしてください。それでもこのメッセージが表示され放送を視聴できない場合は、お買い上げの販売店またはお客様相談窓口へご相談ください。</li> </ul>
E200	放送チャンネルではないため、視聴できません。	<ul style="list-style-type: none"> <li>選局したチャンネルが非放送番組です。</li> </ul>
—	このチャンネルは現在放送されていません。	<ul style="list-style-type: none"> <li>選局したチャンネルが放送休止中です。</li> </ul>
E210	この受信機では、このチャンネルは選局できません。	<ul style="list-style-type: none"> <li>本機では選局できないチャンネルです。</li> </ul>
—	データ放送を受信できません。別のチャンネルを選局した後に再度ご覧のチャンネルを選局してください。	<ul style="list-style-type: none"> <li>データ放送のデータが受信できません。いったん、現在ご覧のチャンネルとは異なるチャンネルを選局後、しばらくたってからエラーが起こったチャンネルに戻りデータ放送を再表示してください。</li> </ul>
—	データの表示ができませんでした。別のチャンネルを選局した後に再度ご覧のチャンネルを選局してください。	<ul style="list-style-type: none"> <li>データ放送のデータが受信できません。いったん、現在ご覧のチャンネルとは異なるチャンネルを選局後、しばらくたってからエラーが起こったチャンネルに戻りデータ放送を再表示してください。</li> </ul>
—	8K放送の視聴や録画はできません。別のチャンネルを選んでください。	<ul style="list-style-type: none"> <li>本機は8K放送に非対応です。</li> <li>➡ 選局ボタン  などで、別のチャンネルを選んでください。</li> </ul>



## テレビ画面に表示されるメッセージ(つづき)

### USB

表示されるメッセージ (例)	メッセージの意味と対応のしかた
USBハードディスクが接続されていないか、本機に登録されていないUSBハードディスクが接続されているため、録画できません。	<ul style="list-style-type: none"> <li>• USBハードディスクを認識できません。もしくは認識できないUSBハードディスクを接続しています。USBハードディスクを確認してください。</li> <li>• 本機で登録できるUSBハードディスクの容量は、32 GB～6 TBになります。USBハードディスクの最新情報や詳細は、FUNAI製品情報サイトの「接続確認済み機器」ページ (<a href="http://funai.jp/cs/device/">funai.jp/cs/device/</a>) でご確認ください。</li> <li>• 登録設定したUSBハードディスクが、USB 1 (HDD録画) 端子に接続されていない可能性があります。接続を確認してください。 <a href="#">P.29</a></li> </ul>

### 録画

表示されるメッセージ (例)	メッセージの意味と対応のしかた
録画容量不足により、録画を中止しました。	<ul style="list-style-type: none"> <li>• USBハードディスクの残量がなくなったため、録画を中断しました。</li> </ul>
録画時間が15時間をこえたため、録画を停止しました。	<ul style="list-style-type: none"> <li>• USBハードディスクへの連続録画時間が15時間になったため、録画を停止しました。</li> <li>• USBハードディスクへの1番組あたりの連続録画可能時間は最大15時間です。</li> </ul>

### 予約

表示されるメッセージ (例)	メッセージの意味と対応のしかた
USBハードディスクの録画容量が不足しています。	<ul style="list-style-type: none"> <li>• USBハードディスクの残量が不足しています。            ➡ 選択ボタン ● を押してメッセージを消したあと、録画するメディアの残量を確認してください。</li> </ul>
予約登録数がいっぱいのため予約登録できません。	<ul style="list-style-type: none"> <li>• 予約登録数が上限の200に達したため、不要な予約を消去してください。</li> </ul>

# 使用上のお願い

## 無線LANやBluetooth®を使う際のお願い

- 本機内蔵の無線LAN／Bluetoothモジュールおよび付属のリモコンは日本国の電波法に基づく無線設備です。海外で使用することはできません。また、以下の行為のあとで使用すると法律で罰せられることがあります。
  - ・無線設備を分解／改造すること
  - ・無線設備に貼り付けている証明表示をはがすこと
- 無線LANが使用する周波数帯は2.4 GHz帯と5 GHz帯、Bluetoothが使用する周波数帯は2.4 GHz帯ですが、他の無線機器も同じ周波数を使用している場合があります。他の無線機器との間で電波干渉が発生しないように、以下の注意事項に留意してご使用ください。

本機が使用する周波数帯では、電子レンジなどの産業・科学・医療用機器のほか工場の製造ラインなどで使用されている移動体識別用の構内無線局(免許を要する無線局)および特定小電力無線局(免許を要しない無線局)並びにアマチュア無線局(免許を要する無線局)が運用されています。

1. 本機を使用する前に、近くで移動体識別用の構内無線局および特定小電力無線局並びにアマチュア無線局が運用されていないことをご確認ください。
2. 万一、本機から移動体識別用の構内無線局に対して有害な電波干渉の事例が発生した場合は、すみやかに無線LAN／Bluetoothの使用を停止し、「船井電機 お客様ご相談窓口」にご連絡いただき、混信回避のための処置など(例えば、パーティションの設置など)についてご相談ください。
3. その他、本機から移動体識別用の特定小電力無線局あるいは、アマチュア無線局に対して有害な電波干渉の事例が発生した場合など何かお困りのことが起きたときは、「船井電機 お客様ご相談窓口」へお問い合わせください。

### ▶ 制限事項

- 動作環境にすべて合致していても正常に動作しない場合や、何らかの不具合が発生することがあります。すべての動作を保証するものではありません。
- 本機の通信機能は、米国電気電子技術協会IEEE802.3に準拠しています。
- 本機の状態やパソコン間の通信状態によっては、表示が遅くなったり、最新の状態ではなかったり、表示や通信にエラーが発生したりすることがあります。すべての動作を保証するものではありません。
- プロバイダー(インターネット接続事業者)側の設定や制限によっては、本機能の一部が使用できない場合があります。
- 電話通信事業者およびプロバイダーとの契約費用および通信に使用される通信費用は、お客様ご自身でご負担ください。
- プロバイダー指定の回線接続機器に、1000Base-T／100Base-TX／10Base-TのLANポートがない場合は接続できません。
- プロバイダーによっては、ルーターの使用を禁止あるいは制限している場合があります。くわしくはご契約のプロバイダーへお問い合わせください。
- セキュリティソフトウェア自体やその設定によっては、本機能の一部が使用できない場合があります。
- 使用制限のされていない無線LANネットワークには接続しないでください。接続すると不正アクセスとみなされる恐れがあります。
- 本機とハブやルーターとの接続には別途、市販品のLANケーブル(ストレート)をご用意ください。
- ネットワーク接続の動作環境は、予告なく変更される場合があります。また、すべての動作を保証するものではありません。
- 本機に関する最新情報はFUNAI製品情報サイトの「サポート」ページ(funai.jp/cs/)でご確認ください。

### ▶ 免責事項

- 本機機能によって接続した機器に通信障害などの不具合が生じた場合の結果について、当社は、当社に故意または重過失がある場合をのぞき、一切の責任を負いません。
- お客様の居住環境が、ブロードバンド常時接続できない場合に関して、当社は一切責任を負いません。
- 火災、地震、雷など自然災害、第三者による行為、その他の事故、お客様の故意または過失、誤用、その他の異常な条件下での使用によって生じた障害に関して、当社は一切の責任を負いません。
- 本機能の使用または使用不能から生ずる付随的な障害(事業利益の損失、事業の中断、記録内容の変化・消失、インターネット契約料金・通信費用の損失など)に関して、当社は、当社に故意または重過失がある場合をのぞき、一切責任を負いません。
- 本書の記載内容を守らないことによって生じた損害に関して、当社は一切責任を負いません。
- 接続した機器、使用されるソフトウェアとの組み合わせによる誤動作や、ハングアップなどから生じた損害に関して、当社は、当社に故意または重過失がある場合をのぞき、一切責任を負いません。
- 本機能を使用中、万一何らかの不具合によって、録画・録音・編集されなかった場合の内容の補償および付随的な損害(事業利益の損失、事業の中断など)に対して、当社は、当社に故意または重過失がある場合をのぞき、一切の責任を負いません。
- インターネットを使用して提供されるサービスは、予告なく一時停止したり、サービス自体が終了されたりする場合がありますので、あらかじめご了承ください。

## 使用上のお願い(つづき)

### 無線LANの規格について

- 5 GHz帯の電波を使用し、屋外で通信しないでください。5 GHz帯の無線設備を屋外で使用することは法令により禁止されています。屋外で本機の無線LANを使用する場合は、5 GHz帯を使用せずに2.4 GHz帯をご使用ください。
- 本機背面の定格銘板に記載されている周波数表示は、右図の内容を示しています。
- 本機の無線LANは、以下の規格にも対応しています。ご使用になる無線LANアクセスポイントも、この規格に対応した製品をお使いください。

IEEE802.11b/g/n

IEEE802.11a/n/ac

J52 W52 W53 W56

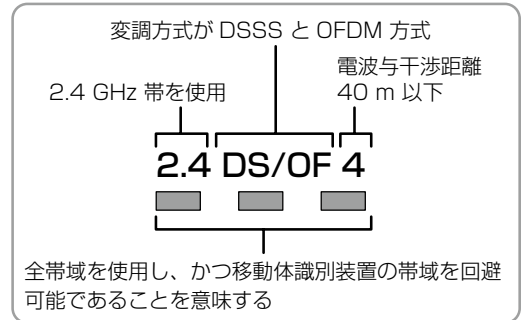

規格		チャンネル	周波数帯 (中心周波数帯)
IEEE802.11b/g/n		1~13	2.412~2.472 GHz
IEEE802.11a/n/ac	W52	36, 40, 44, 48	5.18~5.24 GHz
	W53	52, 56, 60, 64	5.26~5.32 GHz
	W56	100, 104, 108, 112, 116, 120, 124, 128, 132, 136, 140	5.50~5.70 GHz

※ 本機は従来の無線規格であるJ52には対応していません。

- 無線LANの性能や環境条件による影響など。

#### ご注意

- 5 GHz帯に対応した無線LANルーター(アクセスポイント)をお使いの場合は、5 GHz帯でのご使用をおすすめします。
- 2.4 GHz帯の無線LANルーター(アクセスポイント)をお使いの場合は、以下にご注意ください。
- USB3.0対応のUSBハードディスクおよびUSBケーブルや2.4 GHz帯の機器(電子レンジなど)を本機の近くで使用すると、無線LAN通信が途切れることがあります。USBハードディスクおよびUSBケーブルや2.4 GHz帯の機器をお使いになるときは、本機の近くには設置せず、本機からできるだけ離して配置してください。
- 4K衛星放送受信に影響を与えますので、本機からできるだけ離して配置してください。

### Bluetoothの規格について

- 本機背面の定格銘板に記載されている周波数表示は、以下の内容を示しています。

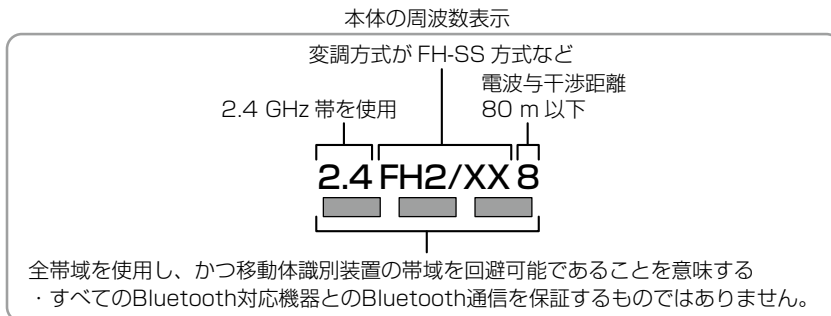

- Bluetoothの性能や環境条件による影響など。

**ご注意**

- 本機はBluetoothに対応していますが、すべてのBluetooth機器との接続動作を確認したものではありません。したがって、すべてのBluetooth機器との動作を保証するものではありません。
- Bluetoothでは約10 mまでの距離で接続できますが、障害物などの環境条件、電子レンジなどの電波環境要素などに影響されます。
- 2.4 GHz帯の機器(無線LANや電子レンジなど)の近くでお使いの場合は、Bluetoothの接続や通信が途切れたり、接続速度の低下、雑音や接続不能の原因になることがあります。
- Bluetoothの電波は動作に影響を与える可能性があるため、電子医療機器などの近くではBluetooth通信や接続はおこなわないでください。
- 本機に同時接続できるBluetoothオーディオ機器は1台のみです。ただし、Bluetoothオーディオ機器以外のBluetooth機器の場合は、複数台同時接続できます。
- (例: Bluetoothスピーカーを1台と、付属のリモコンやBluetoothキーボードを同時接続することができます。)
- Bluetoothオーディオ機器を本機と接続している状態では、本機スピーカーから音声を同時に出力することはできません。
- Bluetoothオーディオ機器への音声転送時対応コーデック(圧縮方式)は、標準のSBC(Sub-Band Codec)です。(LDAC、AAC、aptX、eSBCなどには対応していません。)
- Bluetoothの特性により、送信側の音声に比べて受信側のBluetoothオーディオ機器では再生がわずかに遅れます。
- 無線通信時のセキュリティとして、Bluetooth標準仕様に準拠したセキュリティ機能に対応していますが、使用環境および設定内容によってはセキュリティが十分でない場合が考えられます。Bluetooth通信をおこなう際はご注意ください。

**無線LAN製品やBluetooth機器ご使用におけるセキュリティに関するご注意**

- 無線LANでは、LANケーブルを使用する代わりに、電波を利用してパソコンなどと無線LANアクセスポイント間で情報のやり取りをおこなうため、電波の届く範囲であれば自由にLAN接続が可能であるという利点があります。その反面、電波はある範囲内であれば障害物(壁など)をこえてすべての場所に届くため、セキュリティに関する設定をおこなっていない場合は、以下のような問題が発生する可能性があります。

**通信内容を盗み見られる**

- 悪意ある第三者が、電波を故意に傍受し、メールなどの通信内容からIDや暗証番号またはクレジットカード番号などの個人情報を盗み見る可能性があります。

**不正に侵入される**

- 悪意ある第三者が、無断で個人や会社内のネットワークへアクセスし、個人情報や機密情報を取り出す(情報漏えい)、特定の人物になりすまして通信し、不正な情報を流す(なりすまし)、傍受した通信内容を書き換えて発信する(改ざん)、コンピュータウィルスなどを流しデータやシステムを破壊する(破壊)などの行為をされてしまう可能性があります。
- 本来、無線LAN製品やBluetooth機器はセキュリティに関する仕組みを持っていますので、その設定をおこなって製品を使用することで上記問題が発生する可能性は少なくなります。セキュリティの設定をおこなわないで使用した場合の問題を十分理解したうえで、お客様自身が判断と責任においてセキュリティに関する設定をおこない、製品を使用することをおすすめします。
- 無線LANやBluetooth通信時に発生したデータおよび情報の漏えいにつきましては、当社は、当社に故意または重過失がある場合をのぞき、責任を負いかねますのであらかじめご了承ください。

## 使用上のお願い(つづき)

### 著作権などについて

#### ▷ 商標・登録商標について

- TiVo、Gガイド、G-GUIDE、およびGガイドロゴは、米国 TiVo Brands LLC および／またはその関連会社の日本国内における商標または登録商標です。  
Gガイドは、米国 Xperi Inc. および／またはその関連会社のライセンスに基づいて生産しております。  
米国 Xperi Inc. およびその関連会社は、Gガイドが供給する放送番組内容および番組スケジュール情報の精度に関しては、いかなる責任も負いません。また、Gガイドに関連する情報・機器・サービスの提供または使用に関わるいかなる損害、損失に対しても責任を負いません。Gガイドが供給する画像は、各著作権者に帰属します。Gガイドの利用以外の目的でそれらの画像をダウンロードすることは制限されています。また、再出版、再送信、複製、その他の用法は禁止されています。
- HDMI、High-Definition Multimedia Interface、およびHDMIロゴは、米国およびその他の国における HDMI Licensing Administrator, Inc. の商標または、登録商標です。
- Bluetooth® ワードマークおよびロゴは登録商標であり、Bluetooth SIG, Inc. が所有権を有します。
- 本製品に搭載されている「UD新ゴ R」、「UD新丸ゴ R」は、株式会社モリサワより提供を受けており、フォントデータの著作権は同社に帰属します。

**ACCESS™ NetFront®**

- ACCESS、ACCESS ロゴ、NetFront、NetFront ロゴ は 日本国、米国及びその他の国における株式会社 ACCESS の登録商標または商標です。© 2023 ACCESS CO., LTD. All rights reserved.

**Dolby Vision**

**Dolby Audio**

- ドルビーラボラトリーズからの実施権に基づき製造されています。Dolby、ドルビー、Dolby Vision、Dolby Audio 及びダブルD記号はドルビーラボラトリーズライセンスングコーポレーションの商標です。非公開機密著作物。著作権 1992-2022年 ドルビーラボラトリーズ。不許複製。

**dts HD**

- For DTS patents, see <http://patents.dts.com>. Manufactured under license from DTS, Inc. or DTS Licensing Limited. DTS, DTS-HD Master Audio, DTS-HD, Virtual:X, and the DTS-HD logo are registered trademarks or trademarks of DTS, Inc. in the United States and other countries. © 2024 DTS, Inc. ALL RIGHTS RESERVED.

- Amazon、Fire、Prime Video、Alexa 及びこれらに関連するすべての商標は、Amazon.com, Inc. 又はその関連会社の商標です。
- Netflix は、Netflix, Inc. の登録商標です。

なお、各社の商標および製品商標に対しては特に注記のない場合でも、これを十分尊重いたします。

#### ▷ ソフトウェアについて

本製品に組み込まれたソフトウェアは、複数のソフトウェアコンポーネントで構成されています。それぞれ船井電機または第三者の著作権が存在します。

- 本製品は、株式会社 ACCESS の NetFront Browser NX、NetFront Browser DTV Profile BML Edition、NetFront DRM Client Marlin IPTV-ES Edition、NetFront Media Player を搭載しています。
- 本製品の一部分に、Independent JPEG Group が開発したモジュールが含まれています。

詳細については  → 画面の  アイコン → **デバイスとソフトウェア** → **規約等** → **法律に関する通知** でご確認いただけます。

なお、オープンソースのソースコードの内容に関するお問い合わせはご遠慮ください。



# 保証とアフターサービス

必ずお読みください

## ■ 保証書(付属品袋に同梱しています)について

- 保証書は、必ず「お買い上げ日・販売店名」などの記入をお確かめのうえ販売店からお受け取りください。
- 保証書裏面の「無料修理規定」をよくお読みください。また、FUNAI製品情報サイトの「お問い合わせ」ページ([funai.jp/cs/contact/](http://funai.jp/cs/contact/))の修理規約も合わせてお読みください。
- 保証書は、納品書や領収書と共に大切に保管してください。

製品本体の保証期間および保証の対象外となる部品に関しては、保証書に記載しています。

## ■ ご不明な点や修理に関するご相談

- この取扱説明書の「困ったときは」や、FUNAI製品情報サイトの「サポート」ページ([funai.jp/cs/](http://funai.jp/cs/))に従ってお調べください。それでも解決しない場合には、お買い上げの販売店か、「船井電機 お客様ご相談窓口」までご相談ください。

## ■ 補修用性能部品の保有期間

- 船井電機は、この製品の補修用性能部品を製造打ち切り後8年保有しています。
- 補修用性能部品とは、その製品の機能を維持するために必要な部品です。

## ■ 部品について

- 修理などで交換した部品は、任意で引き取らせていただきます。

## ■ 記録内容の補償について

- 記録媒体を搭載または使用する製品の場合は、故障または修理・交換により記録内容が消失などすることがありますが、当社に故意または重大失がある場合をのぞき、記録内容の補償はいたしません。

※ この製品は、日本国内専用に設計されていますので、国外では使用できません。また、修理対応もできません。

## ■ 修理を依頼されるとき

- 不具合があるときは、電源をオフにし、必ず電源プラグを抜いてから、お買い上げの販売店にご連絡ください。
- 転居や贈答品など、お買い上げの販売店にご依頼できない場合は、「船井電機 お客様ご相談窓口」へお問い合わせください。

## ● 保証期間中は

修理に際しましては、保証書をご提示ください。保証書の規定に従って、修理させていただきます。

## ● 保証期間が過ぎているときは

修理すれば使用できる場合は、ご希望により有料修理させていただきます。点検・診断のみでも有料となる場合があります。

## ● 修理料金のしくみ

技術料+部品代+出張料などで構成されています。※修理のための製品の取りはずし・再設置は、販売店もしくはお客様でご対応をお願いします。

- 製品の設定(外部機器との接続・調整・取扱説明など)を依頼されると、有料となることがあります。

## ● 修理不可の場合

製品の状態やその他の事情により、修理に代えて製品交換で対応する場合があります。交換品は、新品同等の機械的・電氣的に動作確認をおこなった交換用製品となります。なお、交換後の製品は、最初のご購入時からの保証期間が適用されます。

## ご連絡いただきたい内容

- お名前
- ご住所
- 電話番号
- お買い上げ製品の型番  
(この取扱説明書または保証書に記載)
- お買い上げ製品の製造番号  
(保証書または本機背面のラベルに記載)
- お買い上げ日
- 症状(故障または不具合の内容)

## 相談窓口におけるお客様の個人情報のお取り扱いについて

- お客様より船井電機株式会社およびグループ会社にお電話でお問い合わせいただいた場合には、正確にご回答するため、通話内容を記録(録音など)させていただくことがあります。また、折り返しお電話させていただくための、「発信者番号表示」を採用しています。あらかじめご了承ください。
- ご相談、ご依頼いただいた内容によっては、サービス活動およびその後の安全点検活動のために、船井電機のグループ会社および秘密保持契約において厳正に管理された業務委託会社に個人情報を提供させていただくことがあります。

※上記の内容は、予告なく変更する場合があります。あらかじめご了承ください。(2023年12月現在)

## 本液晶テレビの廃棄

- 事業者が廃棄する場合
  - 本液晶テレビを廃棄するときには産業廃棄物管理票(マニフェスト)の発行が義務づけられています。くわしくは各都道府県産業資源循環協会へお問い合わせください。産業廃棄物管理票は、(公社)全国産業資源循環連合会に用意されています。
- 個人が廃棄する場合
  - 家電リサイクル法では、お客様がご使用済みのテレビ(ブラウン管式、液晶式、プラズマ式)を廃棄される場合は、収集・運搬料金、再商品化等料金(リサイクル料金)をお支払いいただき、対象品を販売店や市町村に適正に引き渡すことが求められています。
- 本機を廃棄されるときは **リセットして録画した番組を削除** をおこなうことをおすすめします。 **P.43**

## 仕様

仕様および外観は改良のため予告なく変更する場合があります。

型番	FL-65UF560		FL-55UF560	FL-50UF560	
種類	4K液晶テレビ				
電源	AC100 V 50/60 Hz				
消費電力	起動時	192 W	152 W	142 W	
	待機時	0.5 W(データ取得時/ネットワーク接続時などをのぞく)			
年間消費電力量※1	180 kWh/年 区分名※2: c(4K以上液晶テレビ)	157 kWh/年 区分名※2: c(4K以上液晶テレビ)	147 kWh/年 区分名※2: c(4K以上液晶テレビ)		
受信機型サイズ	65V型	55V型	50V型		
無線LAN規格	IEEE802.11b/g/n(2.4 GHz) IEEE802.11a/n/ac(5 GHz)				
Blue-tooth®	バージョン	5.0			
	対応プロファイル	GAP/HID/A2DP/AVRCP/GATT/HOGP			
音声	スピーカー	(φ5.2 cm) × 2 実用最大出力JEITA 10 W + 10 W (φ9.2 cm) × 1 実用最大出力JEITA 10 W			
地上デジタルアンテナ入力	UHF 1軸 75 Ω不平衡形				
BS・110度CSアンテナ入力	75 Ω不平衡形(C15形)兼コンバーター用電源(DC15 V)出力				
受信チャンネル	各:000~999ch BS4K、110度CS4K、地上デジタル、BSデジタル、110度CSデジタル				
表示画素数	3,840ドット × 2,160ライン				
画面寸法(cm)	幅: 142.8 高さ: 80.4 対角: 163.9	幅: 121.0 高さ: 68.0 対角: 138.8	幅: 109.6 高さ: 61.6 対角: 125.7		
ヘッドホン出力端子	φ3.5 ステレオミニジャック				
ビデオ入力端子	(映像/音声)1系統 φ3.5 4極ミニジャック				
HDMI入力端子	4系統 4端子 eARC/ARC対応(HDMI1入力端子のみ)				
LAN端子	RJ-45 10BASE-T/100BASE-TX				
USB端子	USB 1(HDD録画): Type A DC5 V 最大900 mA USB 2(AV周辺機器用): Type A DC5 V 最大500 mA				
光デジタル音声出力端子	1系統 1端子				
外形寸法	スタンドあり	幅(cm)	145.3	123.4	112.0
		高さ(cm)	90.7	77.4	70.9
		奥行(cm)	33.3	29.1	29.1
	スタンドなし	幅(cm)	145.3	123.4	112.0
		高さ(cm)	84.1	71.8	65.3
		奥行(cm)	10.4	10.4	10.4
質量	スタンドあり(kg)	18.4	15.0	13.0	
	スタンドなし(kg)	17.9	14.6	12.6	
使用周囲温度	5~40 ℃				
リモコン	型番	FRM-202TV			
	電源	DC3 V(単4形乾電池2本)			
	質量(g)	約94(乾電池含む)			
	操作範囲(赤外線)	左右約30°以内、上下約15°以内			

※1 省エネ法[2026年基準]に基づいて、1日あたり5.1時間の平均視聴時間/18.9時間の待機時間(電子番組表取得時間を含む)で算出した、一年間に消費する電力量です。

※2 省エネ法において、画素数およびパネルの種類に基づき規定されている名称のことです。

- テレビのV型(65V型など)は、有効画面の対角寸法を基準とした大きさの目安です。
- このテレビは日本国内用です。電源電圧・放送規格の異なる外国ではお使いになれません。また、アフターサービスもできません。  
This television set is designed for use in Japan only and cannot be used in any other countries.No servicing is available outside of Japan.
- 製品は、ご使用終了時に再資源化の一助として主なプラスチック部品に材質名を表示しています。
- テレビの省エネ法の改正(2021年5月)により、年間消費電力量の測定方法及び区分名が変更になりました。本書では、新基準での年間消費電力量、区分名で掲載しています。



FL-65UF460	FL-55UF370	FL-50UF370	FL-43UF370
4K液晶テレビ			
AC100 V 50/60 Hz			
181 W	111 W	95 W	109 W
0.5 W(データ取得時/ネットワーク接続時などをぞく)			
192 kWh/年 区分名*2: c(4K以上液晶テレビ)	169 kWh/年 区分名*2: c(4K以上液晶テレビ)	159 kWh/年 区分名*2: c(4K以上液晶テレビ)	169 kWh/年 区分名*2: c(4K以上液晶テレビ)
65V型	55V型	50V型	43V型
IEEE802.11b/g/n( 2.4 GHz) IEEE802.11a/n/ac( 5 GHz)			
5.0			
GAP/HID/A2DP/AVRCP/GATT/HOGP			
(φ5.2 cm) × 2 実用最大出力JEITA 10 W + 10 W (φ9.2 cm) × 1 実用最大出力JEITA 10 W	(φ5.2 cm) × 2 実用最大出力JEITA 10 W + 10 W		
UHF 1軸 75 Ω不平衡形			
75 Ω不平衡形(C15形)兼コンバーター用電源(DC15 V)出力			
各:000~999ch BS4K、110度CS4K、地上デジタル、BSデジタル、110度CSデジタル			
3.840ドット × 2.160ライン			
幅: 142.8 高さ: 80.4 対角: 163.9	幅: 121.0 高さ: 68.0 対角: 138.8	幅: 109.6 高さ: 61.6 対角: 125.7	幅: 94.1 高さ: 52.9 対角: 108.0
φ3.5 ステレオミニジャック			
(映像/音声)1系統 φ3.5 4極ミニジャック	(映像/音声)1系統 ピンジャック		
4系統 4端子 ARC対応(HDMI1入力端子のみ)	3系統 3端子 ARC対応(HDMI1入力端子のみ)		
RJ-45 10BASE-T/100BASE-TX			
USB 1(HDD録画): Type A DC5 V 最大900 mA USB 2(AV周辺機器用): Type A DC5 V 最大500 mA			
1系統 1端子			
145.3	123.7	112.2	96.9
89.7	75.2	68.7	59.9
31.8	23.0	23.0	23.0
145.3	123.7	112.2	96.9
84.1	71.6	65.0	56.4
10.4	9.7	9.7	9.7
18.0	12.2	10.6	8.4
17.8	12.1	10.5	8.3
5~40 °C			
FRM-200TV	FRM-202TV		
DC3 V(単4形乾電池2本)			
約94(乾電池含む)			
左右約30°以内、上下約15°以内			

## 最大記録可能数/登録数/文字数について

最大記録可能数/登録数は、使用状況や、記録する内容などにより、下記の数値より少なくなることがあります。

項目	USB-HDD <sup>※1</sup>
番組数	2,000
USB-HDD名の文字数	全角40文字
番組名の文字数	全角40文字

- 視聴予約数<sup>※2</sup> 最大20件
- 録画予約数<sup>※2</sup> 最大200件
- 1番組あたりの連続録画可能時間 15時間

※1 1台ごとの数値です。

※2 例えば、視聴予約数が20件に到達している場合は、録画予約は180件まで可能となります。  
録画予約数が200件に到達している場合は、視聴予約はできません。



- 文字数は、全角文字/半角カナで計算しています。

**取扱説明書を読んでも使いかたがわからないときや、困ったときは・・・**

まずは、**お買い上げの販売店へ** お問い合わせいただくか、  
**FUNAI製品情報サイトの「サポート」ページ [funai.jp/cs/](http://funai.jp/cs/)**  
 をご覧ください。製品の取り扱いに関するお役立ち情報が満載です。



- 転居や贈答品など、お買い上げの販売店にご依頼できない場合は、「船井電機 お客様ご相談窓口」へお問い合わせください。
- 付属品のご購入に関するご相談は、「船井電機 お客様ご相談窓口」へお問い合わせください。

**船井電機 お客様ご相談窓口**

**固定電話からのご利用は** (通話料：無料)

**携帯電話からのご利用は** (通話料：有料)

0120-055-271

0570-008-271

**受付時間 9:00～18:00 (年末年始を除く)**

※時間帯によっては、お電話が混み合っつながりにくいことがあります。あらかじめご了承ください。  
 ※FAXをご利用の方はこちらまで FAX:06-6746-3374

<p style="background-color: #333; color: white; padding: 5px; font-weight: bold;">愛情点検</p>	<ul style="list-style-type: none"> <li>● <b>長年ご使用の製品の点検を！</b></li> </ul> <div style="border: 1px solid black; padding: 10px; margin-top: 10px;"> <p>(熱、湿気、ほこりなどの影響や、使用の度合いにより部品が劣化し、故障したり、ときには安全性を損なって事故につながることもあります。)</p> </div>	
<p style="background-color: #333; color: white; padding: 5px; font-weight: bold; text-align: center;">このような症状はありませんか</p> <ul style="list-style-type: none"> <li>● 映像や音がでない。</li> <li>● 変なおいがしたり、煙がでたりする。</li> <li>● 内部に水や異物が入った。</li> <li>● その他の異常や故障がある。</li> </ul>	<div style="font-size: 2em; font-weight: bold;">➔</div>	<p style="background-color: #333; color: white; padding: 5px; font-weight: bold; text-align: center;">ご使用中止</p> <p>このようなときは、故障や事故防止のためスイッチを切り、コンセントから電源プラグを抜き、必ずお買い上げの販売店にご連絡ください。</p>

JIS C 61000-3-2 適合品  
 本装置は、高調波電流規格 JIS C 61000-3-2  
 に適合しています。

**販売元 株式会社ヤマダホールディングス**  
**製造元 船井電機株式会社**