

## サポート動画のご案内

製品情報のページで、サポート動画をご覧いただけます。  
サポート動画では接続方法や使い方をわかりやすく説明しています。

サポート動画

[funai.jp/cs/product/](http://funai.jp/cs/product/)



# はじめるガイド

このガイドでは、お買い上げ後、すぐにお使いいただくための確認事項やスタンドなどの取り付け、アンテナなどの接続を主体に説明しています。くわしい説明については、取扱説明書のそれぞれの説明ページをご覧ください。  
なお、本機を正しく安全にお使いいただくため、お使いになる前に必ず取扱説明書の「はじめに」をお読みください。

## 付属品を確認する

- リモコン……………1台 (FRM-104TV)
- 単4形乾電池……………2本 (R03)
- スタンド……………1台
- スタンド取付ネジ……………3本 (4×14mm)
- miniB-CASカード挿入口のふた…1個
- ふた専用ネジ (3×10mm)……………1本
- 取扱説明書……………1冊
- はじめるガイド(本紙)……………1枚
- 保証書……………1枚
- miniB-CASカード……………1枚
- 転倒防止用スタンド固定ネジ……………1本 (3.5×20mm)
- B-CASカードのご利用方法…1部

スタンドの取り付けに  
プラスドライバーを  
ご準備  
ご用意ください。

## リモコンを準備する

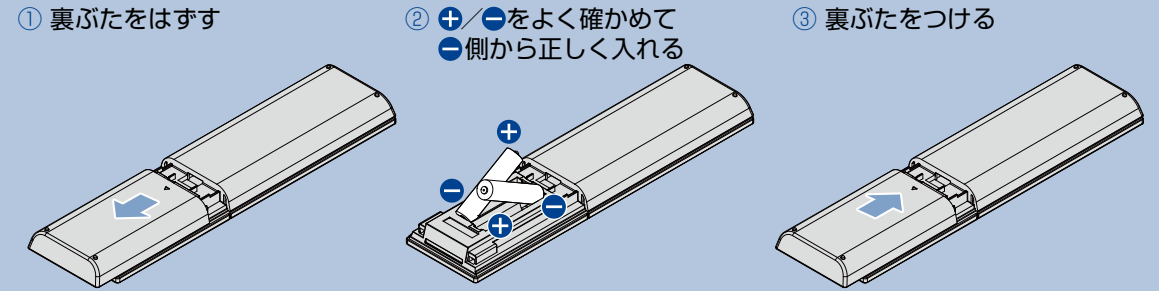

## 1 スタンドを取り付ける **⚠️注意** 本機にスタンドを取り付けないと製品が転倒し、けがの原因になったり、テレビ台や床などが傷ついたりすることがあります。

- ① 液晶パネル面を下にして、柔らかい布を敷いた平らなテーブルの上に置く
  - ・画面を傷つけないよう十分ご注意ください。
  - ・テーブルは必ず安定した場所に置いてください。
  - ・テーブルは必ず本機の重さに耐えることができ、本機より大きいものを使用してください。
- ② スタンドを本機にゆっくりと、完全に挿入する
- ③ スタンド取付ネジを3箇所のネジ穴に、プラスドライバーでしっかりと締める
- ④ スタンドにがたつきがないかを確認する
- ⑤ 本機を持ち上げ、テレビ台などに設置する
- ⑥ プラスドライバーと転倒防止用スタンド固定ネジ(付属品)を使って、本機をテレビ台や家具などに取り付ける
  - ・お使いのテレビ台や家具が木製の場合は、下図の通り、天板と本機のスタンド(1箇所)を転倒防止用スタンド固定ネジ(付属品)で固定させてください。
  - ・また、スチール製やガラス製など、テレビ台や家具に転倒防止用スタンド固定ネジ(付属品)で固定できないときや、強度が十分でないときは、お買い上げの販売店や工事店までご相談ください。

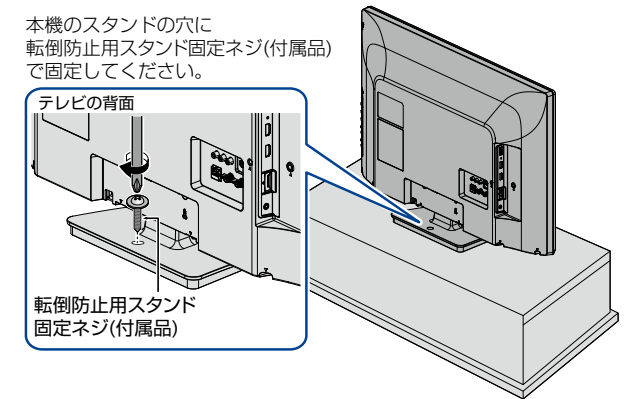
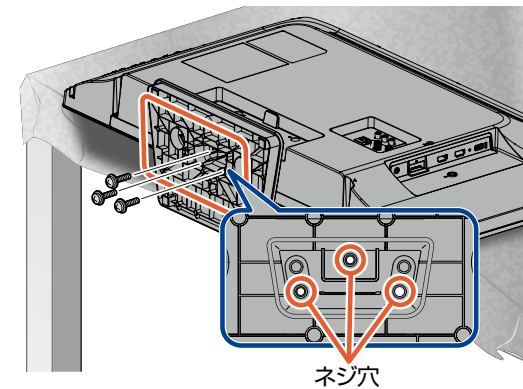
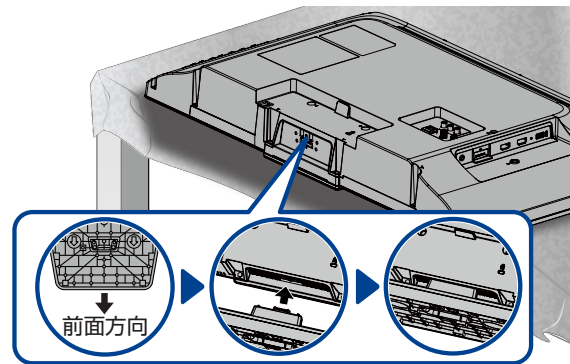
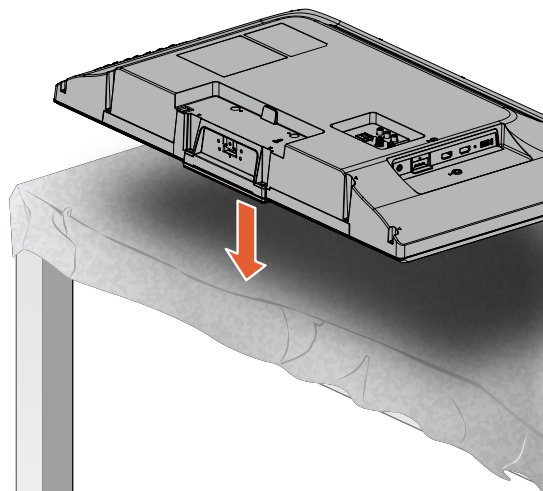

**⚠️注意** ネジはまっすぐ締めてください。  
・ネジ山が破損する恐れがあります。

## 2 miniB-CASカードを入れる

デジタル放送を受信するためには、miniB-CASカード(付属品)が必要です。

- 赤色面を手前に向け、切り欠きのある側からminiB-CASカード挿入口に「カチッ」と音がするまで、奥へしっかりと挿し込み、miniB-CASカード挿入口のふたをして、ふた専用ネジ(3×10mm)を締めます。

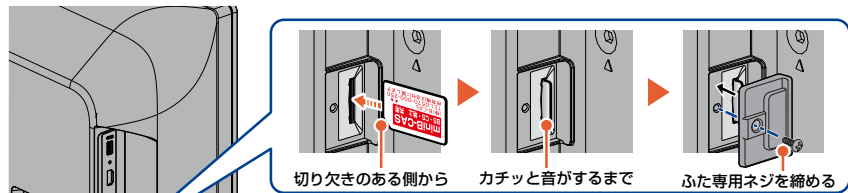

付属のminiB-CASカードは、デジタル放送を視聴いただくために、お客様へ貸与された大切なカードです。破損や紛失などの場合は、ただちに「(株)ピーエス・コンディショナルアクセスシステムズ」カスタマーセンターへご連絡ください。くわしくは取扱説明書の「miniB-CASカードについて」をご覧ください。お客様の責任で破損、紛失などが発生した場合は、再発行費用が請求されます。

### ご注意

- miniB-CASカードの抜き挿しは、必ず本機の電源を切り、電源プラグを電源コンセントから抜いておこなってください。
- miniB-CASカード挿入口に、miniB-CASカード以外のものを入れないでください。

## 4 電源プラグを挿し込む

アンテナやHDMIケーブルなどの接続が完了していることを確認し、電源プラグをコンセントに挿し込んでください。

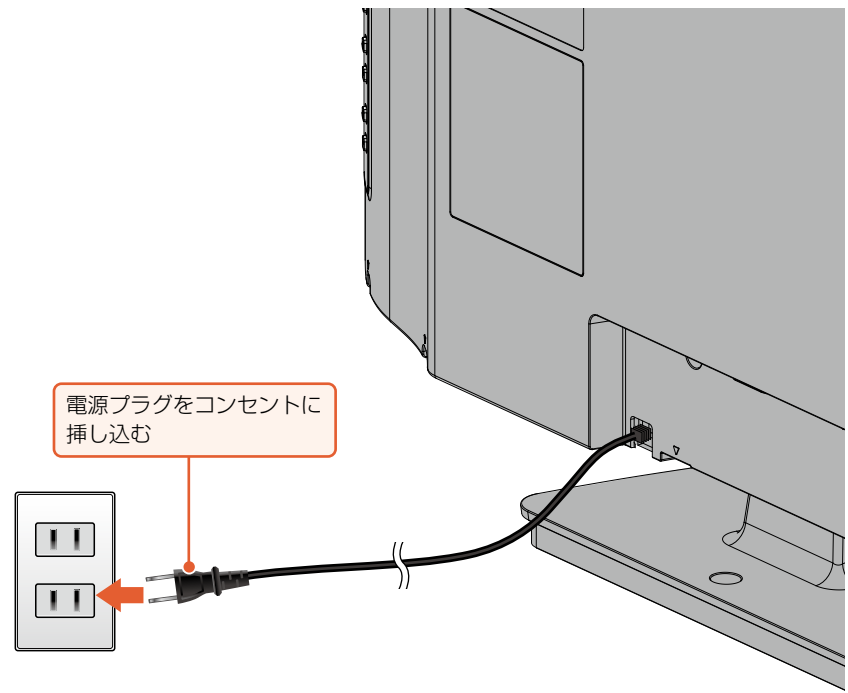

## 3 アンテナと外部機器をつなぐ

本機でテレビ放送を受信するためにアンテナを接続します。レコーダーなどの外部機器と本機を接続する場合は、外部機器のHDMI出力端子と本機のHDMI入力端子(1~3)をHDMIケーブル(市販品)でつないでください。また、ARC対応機器(AVアンプなど)は「HDMI1」につないでください。

### ご注意

- 地上デジタル放送とBS・110度CSデジタル放送の放送波が1つのアンテナ端子から出力されているときは、UHF/BS・110度CS混合分波器(市販品)が必要です。くわしくは取扱説明書の「アンテナ端子が1つのときは」をお読みください。

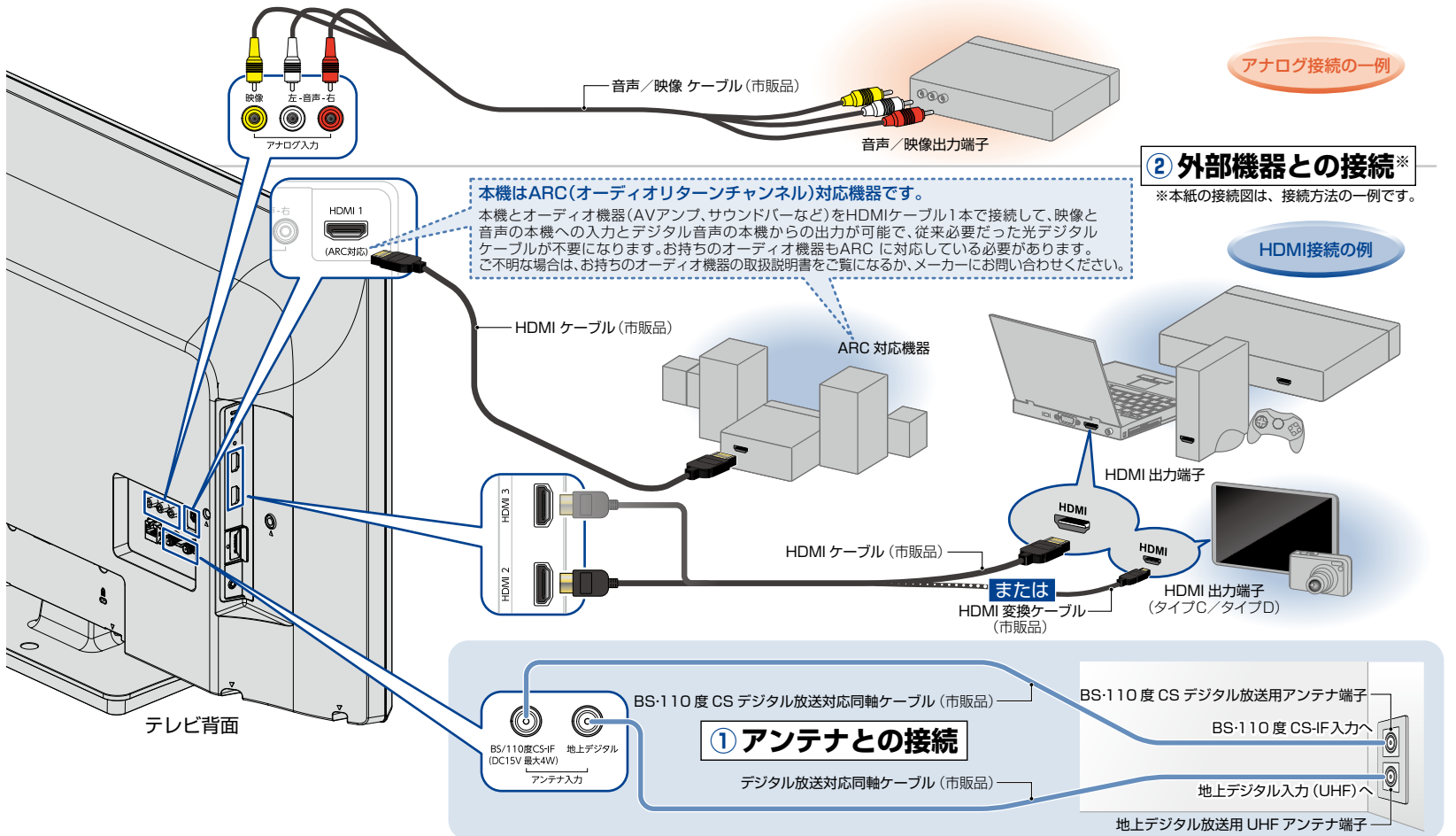

## 5 かんたん一括設定をおこなう

本機の電源を初めて入れると、テレビ画面に「かんたん一括設定」が表示されます。画面の指示に従って、設定をおこなってください。



- 「かんたん一括設定」終了後、続けてネットワーク設定やその他設定をおこなうこともできます。「かんたん一括設定」について、くわしくは取扱説明書をお読みください。

### 取扱説明書を読んでも使いかたがわからないときや、困ったときは...

まずは、お買い上げの販売店へお問い合わせいただくか、**船井電機 お客様サポートサイト [funai.jp/cs/](http://funai.jp/cs/)** をご覧ください。製品の取扱いに関するお役立ち情報が満載です。



- 転居や贈答品など、お買い上げの販売店にご依頼できない場合は、当社の窓口へお問い合わせください。

船井電機 お客様ご相談窓口

**0120-055-271** (通話料 無料)

受付時間 9:00~18:00  
(年末年始を除く)

※時間帯によっては、お電話が混み合ってしまうことがあります。あらかじめご了承ください。

※FAXをご利用の方は、こちらまで FAX: 06-6746-3374

2018年10月現在